

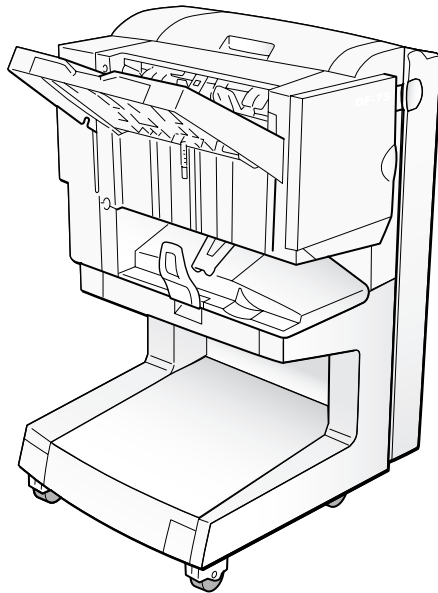

DF-75

Document Finisher
Retoucheur de Document
Finalizador de Documentos
Dokumentenfixierers
Finitrice di Documenti
ドキュメントフィニッシャ



Operation Guide
Manuel d'utilisation
Guía de instrucciones
Bedienungsanleitung
Guida operativa
使用説明書

ALWAYS read this operation guide thoroughly before use. After reading, maintain it in good condition and keep it together with the operation guide for your copier or printer.

TOUJOURS lire entièrement ce Manuel d'instructions avant d'utiliser l'appareil. Après l'avoir lu, conservez ce manuel dans de bonnes conditions avec le Manuel d'instructions du copieur ou de l'imprimante.

Lea **COMPLETAMENTE** este guía de instrucciones antes de utilizar este aparato. Una vez leído, mantenga en buen estado y guárdelo junto con el guía de instrucciones para su copiadora o impresora.

Lesen Sie diese Bedienungsanleitung vor der Inbetriebnahme aufmerksam durch. Achten Sie bitte darauf, die Bedienungsanleitung in gutem Zustand zu erhalten, und bewahren Sie sie zusammen mit der Bedienungsanleitung Ihres Kopierers oder Druckers auf.

PRIMA DELL'USO, leggere sempre, attentamente e fino in fondo, questo Libretto di Istruzioni. Una volta letto, conservarlo in buone condizioni, assieme al Libretto di Istruzioni della copiatrice o della stampante.

ご使用前に必ずこの使用説明書をお読みください。また、お読みになった後は、複写機またはプリンタの使用説明書といっしょに大切に保管してください。

This document finishers can be installed on both copiers and printers.

This Installation Guide focuses on installation on copiers, but the same basic procedure can be used to install this option on a printer.

The few places where the procedures differ are clearly indicated below. Please note that this Guide is intended for use by qualified installation service persons.

Ce retoucheur de document peut être installé sur un copieur ou une imprimante.

Ce manuel d'installation s'intéresse à l'installation de cette option sur les copieurs, mais la même procédure de base peut être utilisée pour l'installer sur une imprimante.

Les rares étapes pour lesquelles les procédures diffèrent sont clairement indiquées ci-dessous. Remarque: ce manuel s'adresse au personnel du service d'installation qualifié.

Este finalizador de documentos puede ser instalado tanto en copiadoras como en impresoras.

Esta Guía de instalación se centra en la instalación en las copiadoras, pero puede utilizar el mismo procedimiento para la instalación en una impresora.

Los puntos en los que difiera el procedimiento de instalación quedan claramente especificados más abajo. Tenga en cuenta que esta Guía está destinada a personas del servicio de instalación cualificadas.

Dieses Fertigbearbeitungsgerät kann sowohl an Kopierern als auch an Druckern angebracht werden.

In dieser Installationsanleitung liegt der Schwerpunkt auf der Installation an Kopierern, aber die Installation an einem Drucker erfolgt grundsätzlich auf die gleiche Art und Weise.

Die Punkte, an denen sich die Vorgänge unterscheiden, sind im folgenden deutlich gekennzeichnet. Bitte beachten Sie, daß sich diese Anleitung an qualifizierte Servicetechniker wendet.

Queste finitrici di documenti possono essere installate sia sulle copiatrici che sulle stampanti.

Il presente opuscolo per l'installazione è dedicato all'installazione su copiatrici; comunque, la stessa procedura di base può essere applicata per installare le suddette finitrice su una stampante.

I punti in cui le procedure differiscono sono indicati in modo chiaro, qui di seguito. Da notare: il presente opuscolo è rivolto solo al personale di installazione specializzato.

本機は、複写機、プリンタ共用のドキュメントフィニッシャーです。

本書は複写機への装着を中心に説明していますが、プリンタへも同様の手順で装着できます。

操作が異なる部分は、説明を分けて表記しています。なお、本書の内容は、装着を行うサービス担当者に対するものです。

ALWAYS read this operation guide thoroughly before use. After reading, maintain it in good condition and keep it together with the operation guide for your printer. Refer to the operation guide for your printer for information on the service representative for your product.

The sections of this operation guide and parts of the product marked with symbols are safety warnings meant to protect the user, other individuals and surrounding objects, and ensure correct and safe usage of the product. The symbols and their meanings are indicated below.

⚠ DANGER: Indicates that serious injury or even death will very possibly result from insufficient attention to or incorrect compliance with the related points.

⚠ WARNING: Indicates that serious injury or even death may result from insufficient attention to or incorrect compliance with the related points.

⚠ CAUTION: Indicates that personal injury or mechanical damage may result from insufficient attention to or incorrect compliance with the related points.

Symbols

The \triangle symbol indicates that the related section includes safety warnings. Specific points of attention are indicated inside the symbol.

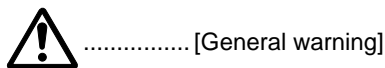

The \otimes symbol indicates that the related section includes information on prohibited actions. Specifics of the prohibited action are indicated inside the symbol.

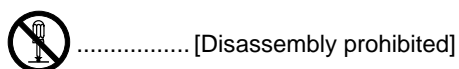
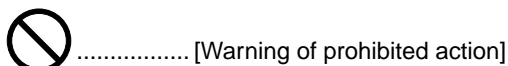

The \bullet symbol indicates that the related section includes information on actions which must be performed. Specifics of the required action are indicated inside the symbol.

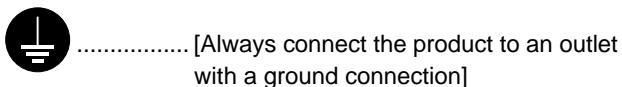
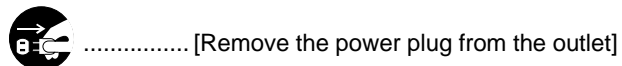
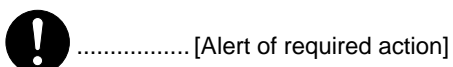

Please contact your service representative to order a replacement if the safety warnings in the operation guide are illegible or if the operation guide itself is missing. (fee required)

TOUJOURS lire entièrement ce Manuel d'instructions avant d'utiliser l'appareil. Après l'avoir lu, conservez ce manuel dans de bonnes conditions avec le Manuel d'instructions de votre imprimante.

Consulter le Manuel d'instructions de l'imprimante au sujet du personnel technique chargé de l'entretien de votre produit.

Les sections de la présente notice ainsi que les éléments du produit marqués de symboles sont des avertissements en matière de sécurité, destinés, d'une part, à assurer la protection de l'utilisateur, d'autres personnes et d'objets environnants, et, d'autre part, à garantir une utilisation correcte et sûre du produit. Les symboles et leur signification figurent cidessous.

⚠ DANGER: Le non-respect de ces points ou le manque d'attention vis-à-vis de ceux-ci entraînera très probablement des blessures graves, voire la mort.

⚠ ATTENTION: Le non-respect de ces points ou le manque d'attention vis-à-vis de ceux-ci risque de provoquer des blessures graves, voire la mort.

⚠ ATTENTION: Le non-respect de ces points ou le manque d'attention vis-à-vis de ceux-ci risque de provoquer des blessures ou d'occasionner des dommages mécaniques.

Symboles

Le symbole \triangle indique que la section concernée comprend des avertissements en matière de sécurité. Il attire l'attention du lecteur sur des points spécifiques.



Le symbole \otimes indique que la section concernée contient des informations sur des opérations proscrites. Il précède les informations spécifiques relatives à ces opérations proscrites.

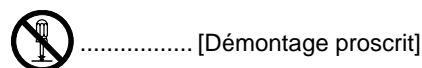
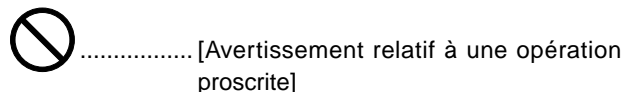

Le symbole \bullet indique que la section concernée comprend des informations sur des opérations qui doivent être exécutées. Il précède les informations spécifiques relatives à ces opérations requises.

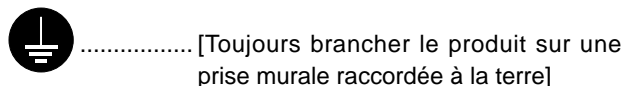
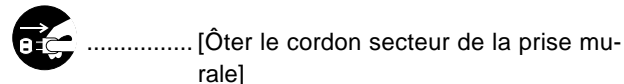
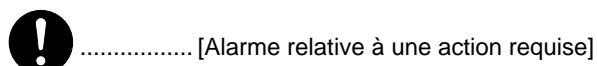

Veuillez contacter votre technicien de maintenance pour demander le remplacement de la notice si les avertissements en matière de sécurité sont illisibles ou si la notice elle-même est manquante (participation demandée).

Lea **COMPLETAMENTE** este guía de instrucciones antes de utilizar este aparato. Una vez leído, mantenga en buen estado y guárdelo junto con el guía de instrucciones de su impresora. Consulte el guía de instrucciones de su impresora para más detalles sobre el representante de servicio para su producto.

Las secciones de este guía de instrucciones y las partes del producto marcados con símbolos representan advertencias de seguridad destinadas a proteger al usuario, otros individuos y los objetos circundantes, y a garantizar una utilización correcta y segura de este producto. A continuación se indican los símbolos y sus significados.

⚠ PELIGRO: Si no se presta la atención necesaria o no se obedecen correctamente estas instrucciones, es muy probable que se produzcan lesiones graves o incluso la muerte.

⚠ PRECAUCION: Si no se presta la atención necesaria o no se obedecen correctamente estas instrucciones, es posible que se produzcan lesiones graves o incluso la muerte.

⚠ PRECAUCION: Si no se presta la atención necesaria o no se obedecen correctamente estas instrucciones, es posible que se produzcan lesiones personales o daños mecánicos.

Símbolos

El símbolo  indica que dicha sección incluye advertencias de seguridad. En el interior del símbolo se indican puntos específicos de atención.

 [Advertencia de tipo general]

El símbolo  indica que dicha sección incluye información relativa a acciones prohibidas. En el interior del símbolo se indican puntos específicos de dicha acción prohibida.

 [Advertencia de acciones prohibidas]

 [Prohibido desarmar]

El símbolo  indica que dicha sección incluye información relativa a acciones que deben ser efectuadas. En el interior del símbolo se indican puntos específicos de la acción requerida.

 [Alerta de acción requerida]

 [Saque el cordón eléctrico del tomacorriente]

 [Conecte siempre el producto a un tomacorriente con toma a tierra]

Si las advertencias de seguridad en su guía de instrucciones son ilegibles, o si faltara el propio guía de instrucciones, le rogamos se ponga en contacto con su representante de servicio y solicite una nueva copia (contra reembolso).

Lesen Sie diese Bedienungsanleitung vor der Inbetriebnahme aufmerksam durch. Achten Sie bitte darauf, die Bedienungsanleitung in gutem Zustand zu erhalten, und bewahren Sie sie zusammen mit der Bedienungsanleitung des Kopierers auf.

Sehen Sie bitte in der Bedienungsanleitung des Kopierers nach, wo Sie eine Kundendienststelle für Ihr Produkt finden können.

Die mit Symbolen gekennzeichneten Abschnitte in diesem Handbuch und die markierten Teile des Produkts verweisen auf Sicherheitshinweise, die zum Schutz des Benutzers, anderer Personen und Objekte im Umfeld des Produkts dienen. Die Symbole und ihre Bedeutung werden nachstehend aufgeführt.

⚠ GEFAHR: Eine unzureichende Beachtung oder falsche Befolgung dieser Hinweise bedeutet ernsthafte Verletzungsoder sogar Todesgefahr.

⚠ ACHTUNG: Eine unzureichende Beachtung oder falsche Befolgung dieser Hinweise bedeutet ernsthafte Verletzungsoder sogar Todesgefahr.

⚠ VORSICHT: Eine unzureichende Beachtung oder falsche Befolgung dieser Hinweise bedeutet Verletzungsgefahr für Personen oder Schäden am Kopiergerät.

Symbole

Die mit dem Symbol  gekennzeichneten Abschnitte enthalten Sicherheitshinweise.

 [Allgemeiner Gefahrhinweis]

Ein mit dem Symbol  gekennzeichneter Abschnitt enthält nähere Informationen über Handlungen, die Sie NICHT durchführen sollen.

 [Warnhinweis auf eine verbotene Handlung]

 [Verbotener Ausbau]

Ein mit dem Symbol  gekennzeichneter Abschnitt enthält nähere Informationen über Handlungen, die durchgeführt werden müssen.

 [Hinweis auf eine durchzuführende Handlung]

 [Netzstecker aus der Steckdose ziehen]

 [Das Produkt immer an eine geerdete Steckdose anschließen]

Sollten die Sicherheitshinweise in diesem Handbuch unleserlich sein oder gänzlich fehlen, wenden Sie sich bitte an Ihren Servicevertreter, um diese Hinweise neu zu bestellen (gegen Gebühr).

PRIMA DELL'USO, leggere sempre, attentamente e fino in fondo, questo Libretto di Istruzioni. Una volta letto, conservarlo in buone condizioni, assieme al Libretto di Istruzioni dello stampante.

Far riferimento al Libretto di Istruzioni dello stampante per informazioni in merito al rappresentante dell'assistenza tecnica del prodotto.

I paragrafi di questo manuale e le parti del prodotto contrassegnati da simboli costituiscono avvertenze di sicurezza intese a proteggere l'utente, le altre persone e gli oggetti circostanti, oltre a garantire un uso corretto e sicuro del prodotto. I simboli e i rispettivi significati sono indicati più sotto.

▲ PERICOLO: Un'insufficiente attenzione a questi punti o una loro scorretta applicazione possono con grande probabilità provocare danni gravi con conseguenze anche mortali.

▲ AVVISO: Un'insufficiente attenzione a questi punti o una loro scorretta applicazione potrebbero provocare danni gravi con conseguenze anche mortali.

▲ CAUTELA: Un'insufficiente attenzione a questi punti o una loro scorretta applicazione possono causare danni alle persone o alle parti meccaniche.

Simboli

Il simbolo  indica che il paragrafo comprende delle avvertenze di sicurezza. All'interno del simbolo sono indicati i punti specifici cui prestare attenzione.



Il simbolo  indica che il paragrafo comprende informazioni su operazioni da non compiere. All'interno del simbolo vengono indicate le specifiche operazioni vietate.

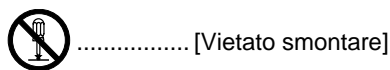
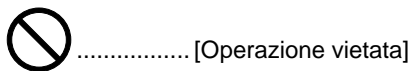

Il simbolo  indica che il paragrafo comprende informazioni sulle operazioni che devono essere compiute. All'interno del simbolo è specificata l'operazione specifica da compiere.

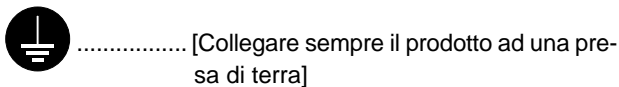
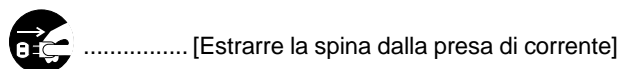
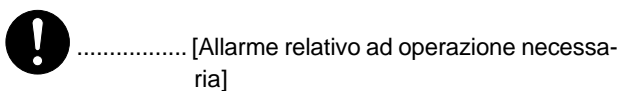

Nel caso le avvertenze di sicurezza del nostro manuale di istruzioni fossero illeggibili, o in caso di mancanza del manuale stesso, rivolgersi al servizio assistenza per averne una copia sostitutiva (a pagamento).

ご使用前に必ずこの使用説明書をお読みください。また、お読みになった後は、プリンタの使用説明書といっしょに大切に保管してください。

製品に関するお問い合わせ先はプリンタの使用説明書をご覧ください。

この使用説明書および本製品への表示では、本製品を正しくお使い頂き、あなたや他の人々への危害や財産への損害を未然に防止するために、いろいろな絵表示をしています。その表示と意味は次のようになっています。

▲ 危険: この表示を無視して、誤った取扱いをすると、人が死亡または重傷を負う危険が差し迫って生じることが想定される内容を示しています。

▲ 警告: この表示を無視して、誤った取扱いをすると、人が死亡または重傷を負う可能性が想定される内容を示しています。

▲ 注意: この表示を無視して、誤った取扱いをすると、人が傷害を負う可能性が想定される内容および物的損害のみの発生が想定される内容を示しています。

絵表示

 記号は注意(危険・警告を含む)を促す内容があることを告げるものです。図の中に具体的な注意内容が描かれています。

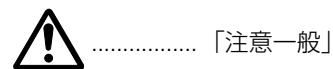

 記号は禁止の行為であることを告げるものです。図の中に具体的な禁止内容が描かれています。

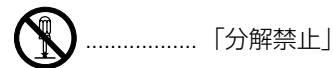
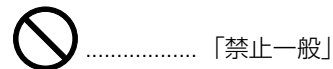

 記号は行為を規制したり指示する内容を告げるものです。図の中に具体的な指示内容が描かれています。

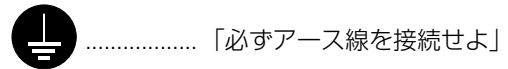
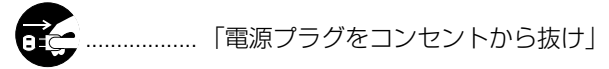
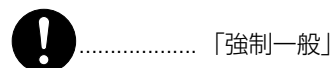

本製品使用時の汚れなどによって本使用説明書の注意・警告事項が判読できない場合や、本使用説明書を紛失した場合には、弊社製品取り扱い店等へご連絡の上、新しい使用説明書を入手してください。(有償)

Contents

⚠ INSTALLATION PRECAUTIONS	6	How to handle stitcher jam paper	31
⚠ PRECAUTIONS FOR USE	9	How to replenish saddle stitcher stapler	33
Names of parts	16	How to handle saddle stitcher stapler jam	37
Cautions	20	Disposing of Punch waste (Finisher with optional Hole-Punch Unit)	40
Types of modes [copier]	21	Specifications	43
Sort: ON	21	Finisher section	43
Sort: OFF	21	Saddle stitcher section	44
Staple	22	Hole Punch section (Optional)	44
Stitching copy Mode	22		
Types of modes [printer]	24		
Job offset mode	24		
Staple	24		
Stitching Mode	25		
Hole-Punch Mode (Optional)	25		
Troubleshooting	26		
How to handle paper jam at finisher	26		
How to handle paper jam at saddle stitcher	29		

Table des matières

⚠ PRECAUTIONS D'INSTALLATION	6	Résolution d'un incident papier sur le finisseur	26
⚠ PRECAUTIONS D'UTILISATION	10	Résolution d'un incident papier dans le module d'agrafage ...	29
Nom des pièces	16	Retrait de feuilles coincées dans la section d'agrafage	31
Précautions	20	Ajout d'agrafes au module d'agrafage	33
Types de modes [copieur]	21	Retrait d'agrafes coincées dans le module d'agrafage	37
Tri: ACTIVÉ	21	Mise au rebut des perforations (finisseur avec perforatrice en option)	40
Tri: DÉSACTIVÉ	21	Caractéristiques	45
Clasificación: OFF (desactivado)	21	Section Finisseur	45
Agrafage	22	Section Agrafeuse	46
Mode Copie avec agrafage	22	Section Perforatrice (en option)	46
Types de modes [imprimante]	24		
Mode de décalage	24		
Agrafage	24		
Mode avec agrafage	25		
Mode Perforation (en option)	25		
Dépannage	26		

Contenido

⚠ PRECAUCIONES DE INSTALACION	7	Cómo resolver un problema de atasco de papel en el módulo de grapado	29
⚠ PRECAUCIONES PARA EL USO	11	Cómo resolver un problema de atasco de papel en el grapador	31
Nombres de los componentes	16	Cómo añadir grapas en el módulo de grapado	33
Precauciones	20	Cómo resolver un problema de atasco de papel en el módulo de grapado	37
Tipos de modos [copiadora]	21	Desecho de recortes (Acabador con dispositivo de perforación opcional)	40
Clasificación: ON (activado)	21	Especificaciones	47
Clasificación: OFF (desactivado)	21	Sección del acabador	47
Grapado	22	Sección del módulo de grapado	48
Modo de copia con grapado	22	Sección de perforación (Opcional)	48
Tipos de modos [impresora]	24		
Modo de separación de tareas	24		
Grapado	24		
Modo con grapado	25		
Modo de perforación (Opcional)	25		
Solución de problemas	26		
Cómo resolver un problema de atasco de papel en el dispositivo acabador	26		

Inhaltsverzeichnis

⚠ VORSICHTSHINWEISE ZUR AUFSTELLUNG	7	Rückstichhefter auffüllen	33
⚠ VORSICHTSHINWEISE ZUM BETRIEB	12	Heftklammernstau im Rückstichhefter beheben	37
Bezeichnungen der Teile	18	Entfernen der ausgestanzten Papierschnipsel (bei Finishern mit optionalem Locher)	40
Verschiedene Betriebsart [Kopierer]	21	Technische Daten	49
Sortieren: Ein	21	Finisher	49
Sortieren: Aus	21	Rücksticheinheit	50
Heften	22	Lochereinheit (optional)	50
Heftungs-Kopiermodus	22		
Betriebsarten [Drucker]	24		
Druckauftrag-Versatzmodus	24		
Heften	24		
Heftungs-modus	25		
Lochungs-modus (optional)	25		
Problemlösungen	26		
Papierstau im Finisher beheben	26		
Papierstau im Rückstichhefter beheben	29		
Papierstau im Hefter beheben	31		

Indice

⚠ PRECAUZIONI PER L'INSTALLAZIONE	8	Rifornimento della pinzatrice cucitrice a basto	33
⚠ PRECAUZIONI PER L'USO	13	Eliminazione dell'inceppamento punti metallici nella pinzatrice cucitrice a basto	37
Nomi delle parti	18	Eliminazione dei residui della foratura (finisher con punzonatrice opzionale)	40
Tipi di modalità [copiatrice]	21	Specifiche	51
Fascicolazione: ON	21	Sezione finisher	51
Fascicolazione: OFF	21	Saddle cucitrice a basto	52
Pinzatura	22	Sezione punzonatura (opzionale)	52
Modo di cucitura copia	22		
Tipi di modalità [stampante]	24		
Modo di spostamento lavori	24		
Pinzatura	24		
Modo di cucitura	25		
Modo di punzonatrice (opzionale)	25		
Risoluzione dei problemi	26		
Eliminazione dell'inceppamento nel finisher	26		
Eliminazione dell'inceppamento carta dalla cucitrice a basto	29		
Eliminazione dell'inceppamento carta dalla cucitrice	31		

目次

⚠ 機械を設置する時のご注意	8	サドルステッチャ部紙詰まりの処理	29
⚠ 取り扱い上のご注意	14	ステッチャ部紙詰まり処理	31
各部の名称	18	ステーブラの針補給	33
注意事項	20	サドルステッチャ部針詰まり処理	36
モードの種類 [複写機]	21	パンチくずの処理 (オプションのパンチユニット装着時)	40
ソートする	21	仕様	53
ソートしない	21	フィニッシャ部	53
ステーブルする	22	サドルステッチャ部	54
簡易製本モード	22	パンチ部(オプション)	54
モードの種類 [プリンタ]	24		
ジョブオフセット	24		
ステーブル	24		
簡易製本	25		
パンチモード (オプション)	25		
トラブルシューティング	26		
フィニッシャ部紙詰まり処理	26		

INSTALLATION PRECAUTIONS

■ Environment

CAUTION

- Avoid placing the product on or in locations which are unstable or not level. Such locations may cause the product to fall down or fall over. This type of situation presents a danger of personal injury or damage to the product.
- Avoid locations near radiators, heaters, or other heat sources, or locations near flammable items, to avoid the danger of fire.



Other precautions

- Adverse environmental conditions may affect the safe operation and performance of the product. Install in an air-conditioned room (recommended room temperature: around 23 °C (73.4 °F), humidity: around 60 % RH) and avoid the following locations when selecting a site for the product.
 - Avoid locations near a window or with exposure to direct sunlight.
 - Avoid locations with vibrations.
 - Avoid locations with drastic temperature fluctuations.
 - Avoid locations with direct exposure to hot or cold air.

Other precautions

- The power supply cord is used as the main disconnect device. Ensure that the socket/outlet is located/installed near the equipment and is easily accessible.

■ Handling of plastic bags

WARNING

- Keep the plastic bags that are used with the product away from children. The plastic may cling to their nose and mouth causing suffocation.

PRECAUTIONS D'INSTALLATION

■ Environnement

ATTENTION

- Evitez de placer le produit à des endroits instables ou qui ne sont pas de niveau. De tels emplacements risquent de faire basculer ou tomber le produit. Ce type d'emplacement présente un risque de blessure aux personnes ou de dommage au produit.
- Evitez les endroits proches de radiateurs, foyers ou autres sources de chaleur, ainsi que la proximité d'objets inflammables, pour éviter tout danger d'incendie.



Autres précautions

- Des conditions d'environnement incorrectes risquent d'affecter la sécurité de fonctionnement et les performances du produit. Installez l'appareil dans une pièce climatisée (température ambiante recommandée: environ 23 °C (73,4 °F); humidité: environ 60 % RH) et évitez les endroits suivants lorsque vous choisissez un emplacement pour le produit.
 - Evitez la proximité d'une fenêtre ou l'exposition directe à la lumière du soleil.
 - Evitez les endroits soumis aux vibrations.
 - Evitez les endroits connaissant d'importantes fluctuations de température.
 - Evitez les endroits directement exposés à l'air chaud ou à l'air froid.

Autres précautions

- Le cordon d'alimentation est utilisé comme interrupteur général. La prise du courant doit être située ou installée à proximité du matériel et être facile d'accès.

■ Manipulation des sacs en plastique

ATTENTION

- Conservez hors de portée des enfants les sacs plastiques utilisés avec le produit. Le plastique risque en effet de coller au nez et à la bouche, entraînant un étouffement.

PRECAUCIONES DE INSTALACION

■ Condiciones del lugar de instalación

PRECAUCION

- Evite colocar el producto en lugares inestables o superficies desniveladas ya que el producto puede volcarse o caerse de dichos lugares. Este tipo de situación puede causar peligros de tipo personal o daños al producto.
- Evite instalar cerca de radiadores, equipos de calefacción u otras fuentes de calor, o cerca de materiales inflamables, con el fin de eliminar el riesgo de ocasionar fuegos.



Otras precauciones

- Las condiciones ambientales adversas en el lugar de instalación pueden afectar el funcionamiento seguro y las prestaciones del producto. Instálelo en una habitación con aire acondicionado (se recomienda una temperatura ambiente de 23 °C (73,4 °F) y una humedad relativa del 60 % RH) y evite los siguientes lugares para instalar el producto.
 - Evite instalar cerca de una ventana o en un lugar expuesto a los rayos del sol.
 - Evite lugares expuestos a vibraciones.
 - Evite lugares con grandes fluctuaciones de temperatura.
 - Evite lugares expuestos a la circulación directa de aire caliente o frío.

Otras precauciones

- El cable eléctrico es la forma básica de desconexión del aparato. Asegúrese de que el enchufe está ubicado/instalado cerca del equipo y que puede desenchufar el cable fácilmente.

■ Manejo de bolsas de plástico

PRECAUCION

- Mantenga las bolsas de plástico que se utilizan con este producto fuera del alcance de los niños. El plástico puede adherirse a la nariz y la boca y asfixiarlo.

VORSICHTSHINWEISE ZUR AUFSTELLUNG

■ Umgebung

VORSICHT

- Stellen Sie das Produkt auf eine horizontale Fläche auf. Auf unebenen oder instabilen Flächen kann das Produkt umfallen, was eine Verletzungsgefahr für Personen darstellt oder Schäden am Produkt bedeutet.
- Vermeiden Sie Aufstellungsorte neben Radiatoren, Heizungen oder anderen Heizgeräten sowie in der Nähe von entflammaren Gegenständen, um Brandgefahr auszuschließen.



Andere Vorsichtsmaßnahmen

- Ein ungünstiger Aufstellungsort kann den sicheren Betrieb und die Leistung des Produkts beeinträchtigen. Das Gerät in einem klimatisierten Raum aufstellen (empfohlene Raumtemperatur: ca. 23 °C, Luftfeuchtigkeit ca. 60 % RH) und die folgenden Aufstellungsorte vermeiden:
 - Vermeiden Sie Aufstellungsorte in Fensternähe oder mit direktem Sonnenlichteinfall.
 - Vermeiden Sie vibrationsreiche Aufstellungsorte.
 - Vermeiden Sie Aufstellungsorte mit drastischen Temperaturschwankungen.
 - Vermeiden Sie Räume, in denen der Kopierer direkter Heiß-oder Kaltluft ausgesetzt ist.

■ Handhabung von Plastiktaschen



ACHTUNG

- Plastiktaschen, die mit diesem Produkt verwendet werden, sind außerhalb der Reichweite von Kindern aufzubewahren. Das Plastik kann sich um Nase und Mund legen und zur Erstickung führen

PRECAUZIONI PER L'INSTALLAZIONE

■ Condizioni ambientali

CAUTELA

- Evitare di collocare il prodotto su superfici instabili o non perfettamente orizzontali, perché ciò potrebbe provocarne la caduta con conseguenti danni alle persone o al prodotto. 
- Evitare di collocare la macchina presso radiatori, apparecchi di riscaldamento, fonti di calore in genere, o vicino a materiali infiammabili, onde evitare il rischio di incendio. 

Altre precauzioni

- Condizioni ambientali non idonee possono influire sulla sicurezza di funzionamento e sulle prestazioni del prodotto. Installatela in un locale munito di impianto ad aria condizionata (temperatura ambiente consigliata: circa 23 °C, umidità relativa: circa 60 % RH) e, nello scegliere ove collocarla, evitate i luoghi seguenti:
 - Evitare di collocare presso finestre o ove essa sia esposta alla luce diretta del sole.
 - Evitare gli ambienti soggetti a vibrazioni.
 - Evitare gli ambienti soggetti a forti sbalzi di temperatura.
 - Evitare l'esposizione diretta a flussi di aria calda o fredda.

■ Sacchi di plastica



AVVISO

- Tenere lontano dai bambini i sacchi di plastica utilizzati per il prodotto: possono costituire causa di soffocamento.

機械を設置するときの注意

■ 設置環境について

注意

- 本製品をぐらついた台の上や傾いた所など不安定な場所に置かないでください。落ちたり、倒れたりして、けがの原因となることがあります。 
- 本製品をストーブなどの熱源や可燃物が近くにある場所に置かないでください。火災の原因となることがあります。 

その他の注意事項

- 本製品は設置する場所によっては外気条件が加わって、性能が維持できなくなる場合がありますので、常温常湿の室内(室温23 °C、湿度60 % RHが適当)に設置し、下記のような場所は避けてください。
 - ・ 窓際など、直射日光の当たる場所や明るい場所
 - ・ 振動の多い場所
 - ・ 急激に温度や湿度が変化する場所
 - ・ 冷暖房の冷風や温風が直接当たる場所

■ ビニールの取り扱いについて







警告

- 本製品に使っている包装用のビニールを子供に触れさせないでください。ビニールが鼻や口に吸着すると、窒息するおそれがあります。



PRECAUTIONS FOR USE

■ Cautions when using the product

WARNING

- DO NOT place metallic objects or containers with water (flower vases, flower pots, cups, etc.) on or near the product. This type of situation presents a danger of fire or electrical shock should they fall inside. 
- DO NOT damage, break or attempt to repair any of the signal line. DO NOT place heavy objects on the signal line, pull it, bend it unnecessarily or cause any other type of damage. These types of situations present a danger of fire or electrical shock. 
- NEVER attempt to repair or disassemble the product or its parts as there is a danger of injury, fire or electrical shock. 
- If the product becomes excessively hot, smoke appears, there is an odd smell, or any other abnormal situation occurs, there is a danger of fire or electrical shock. Turn the main switch to the printer or copier OFF (○) immediately, remove the power plug of the printer or copier from the outlet and contact your service representative. 
- If anything harmful (paper clips, water, other fluids, etc.) falls into the product, turn the main switch to the printer or copier OFF (○) immediately. Next, remove the power plug of the printer from the outlet to avoid the danger of fire or electrical shock and then contact your service representative. If you do not take these steps, there is a danger of fire or electrical shock. 
- ALWAYS contact your service representative for maintenance or repair of internal parts. 

CAUTION

- For safety purposes, ALWAYS turn the main switch to the printer or copier OFF (○) and remove the power plug of the printer or copier from the outlet when performing cleaning operations on the product. 
- DO NOT touch the tray when the product is working as there is a danger of injury. 
- If dust accumulates within the product, there is a danger of fire or other trouble. It is therefore recommended that you consult with your service representative in regard to cleaning of internal parts. This is particularly effective if accomplished prior to seasons of high humidity. Consult with your service representative in regard to the cost of cleaning the internal parts of the product. 







Other precautions

- DO NOT place heavy objects on the product or cause other damage to the product.
- When lifting or moving the product, contact your service representative.
- Do not touch electrical parts, such as connectors or printed circuit boards. They could be damaged by static electricity.
- DO NOT attempt to perform any operations not explained in this handbook.



PRECAUTIONS D'UTILISATION

■ Mises en garde pour l'utilisation du produit

ATTENTION

- NE PAS poser d'objets métalliques ou d'objets contenant de l'eau (vases, pots de fleur, tasses, etc.) sur le produit ou à proximité de celui-ci. Ces situations présentent un risque d'incendie ou de décharge électrique si les liquides s'écoulent à l'intérieur du produit. 
- Évitez d'endommager, de casser ou de réparer les lignes de transfert des signaux. Ne placez PAS d'objets lourds sur les lignes de transfert des signaux et évitez de les plier sans raison ou de leur faire subir tout autre type de dégâts. Ces types de situations présentent un risque d'incendie ou de décharge électrique. 
- NE JAMAIS tenter de réparer ou de démonter le produit ou ses pièces, car il y a risque de blessure, d'incendie ou de décharge électrique. 
- Si le produit ou le copieur deviennent extrêmement chauds, s'ils dégagent de la fumée et une odeur désagréable ou si toute autre manifestation anormale se produit, il y a danger d'incendie ou de décharge électrique. Éteignez immédiatement l'interrupteur principal du copieur ou de l'imprimante (○), débranchez son cordon d'alimentation et contactez le service d'assistance. ... 
- Si un corps étranger nuisible (trombones, eau, autres liquides, etc.) tombe à l'intérieur du produit, placez immédiatement l'interrupteur général du copieur ou de l'imprimante sur arrêt (○), puis retirez la fiche du cordon secteur de l'imprimante de la prise murale pour éviter tout risque d'incendie ou de décharge électrique. Appelez ensuite votre technicien. Si ceci n'est pas effectué, il y aura un risque d'incendie ou de décharge électrique. 
- Veuillez TOUJOURS contacter votre technicien de maintenance pour l'entretien ou la réparation des pièces internes. 

ATTENTION

- À des fins de sécurité, éteignez TOUJOURS l'interrupteur principal du copieur ou de l'imprimante (○) et débranchez son cordon d'alimentation lorsque vous procédez au nettoyage de l'appareil. 
- NE PAS toucher le plateau de copie lors du fonctionnement du produit car il y a un danger de blessure. 
- L'accumulation de poussière à l'intérieur du produit peut causer un risque d'incendie ou d'autres problèmes. Nous vous conseillons donc de consulter votre technicien au sujet du nettoyage des pièces internes. Le nettoyage est particulièrement efficace s'il précède les saisons à haute humidité. Consultez votre technicien au sujet du coût du nettoyage des pièces internes du produit. 







Autres précautions

- NE PAS poser d'objet lourd sur le produit ou évitez tout autre dommage au produit.
- Avant de lever ou déplacer le produit, prenez contact avec votre technicien.
- NE PAS toucher aux pièces électriques, telles que les connecteurs ou les cartes de circuits Imprimés. Ils pourraient être endommagés par l'électricité statique.
- NE PAS tenter de réaliser toute opération qui ne serait pas expliquée dans la présente notice.



PRECAUCIONES PARA EL USO

■ Precauciones en el uso del producto

PRECAUCION

- NO coloque objetos metálicos o recipientes con agua (floreros, macetas, tazas, etc.) sobre o cerca del producto. Este tipo de situaciones presentan el riesgo de ocasionar fuegos o descargas eléctricas si estos objetos caen dentro del producto. 
- NO dañe, rompa o intente reparar ninguno de los cables del producto. NO coloque objetos pesados sobre ninguno de los cables; tampoco tire de éstos, dóblelos innecesariamente o cause cualquier otro tipo de daño. Este tipo de situaciones presentan el riesgo de ocasionar fuegos o descargas eléctricas. 
- NUNCA intente reparar o desmontar el producto o sus partes pues existe el riesgo de ocasionar una herida, fuegos o descargas eléctricas. 
- Si empieza a salir humo por el producto, éste se calienta excesivamente, se detecta un olor extraño o se produce cualquier otra situación anormal, existe el riesgo de ocasionar fuegos o descargas eléctricas. Apague inmediatamente el interruptor principal de la copiadora o impresora (○), desenchufe el cordón de alimentación eléctrica de la impresora de la toma de corriente y llame al representante de servicio. 
- Si cualquier objeto dañino (gancho de papel, agua, otros fluidos, etc.) caen dentro del producto, apague (○) inmediatamente el interruptor principal de la copiadora o impresora. A continuación, desenchufe el cordón eléctrico de la impresora del tomacorriente para evitar el riesgo de ocasionar fuegos o descargas eléctricas y después llame a su representante de servicio autorizado. Si no realiza este procedimiento existe el riesgo de ocasionar fuegos o descargas eléctricas. ... 
- Entre SIEMPRE en contacto con su representante de servicio para los trabajos de mantenimiento o reparación de las piezas en el interior del aparato. 

PRECAUCION

- Para su seguridad, apague SIEMPRE el interruptor principal de la copiadora o impresora (○) y desenchufe el cordón de alimentación eléctrica de la copiadora o impresora de la toma de corriente antes de limpiar el producto. 
- NO toque la bandeja de copia mientras esté funcionando el producto porque existe el peligro de herirse. 
- Si se acumula el polvo dentro del producto, existe el riesgo de que se produzca un incendio o algún otro problema. Por lo tanto, recomendamos consultar con su representante del servicio sobre la limpieza de las piezas en el interior. Esto es especialmente importante antes de la época de clima húmedo. Consulte con su representante de servicio sobre el costo de limpiar las piezas en el interior del producto. 







Otras precauciones

- NO coloque objetos pesados encima del producto o cause otros daños al producto.
- Cuando vaya a levantar o a trasladar el producto, póngase en contacto con su representante de servicio.
- NO toque las piezas eléctricas tales como los conectores o tableros de circuitos impresos. La electricidad estática de su cuerpo puede dañarlos.
- NO intente hacer operación alguna que no hay sido descrita en este manual.



VORSICHTSHINWEISE ZUM BETRIEB

■ Vorsichtshinweise zur Arbeit mit dem Produkt

ACHTUNG

- KEINE Metallgegenstände oder Wasserbehälter (Blumenvasen, Blumentöpfe, Tassen, usw.) auf das oder in die Nähe des Produkts stellen. Falls solche Gegenstände umfallen oder in das Produkt fallen, besteht die Gefahr eines Brandes oder Stromschlags. 
- Vermeiden Sie auf jeden Fall Beschädigungen des Signalkabels, und versuchen Sie nicht, es selbst zu reparieren. Stellen Sie keine schweren Gegenstände darauf ab, ziehen Sie nicht daran, knicken Sie es nicht, und beschädigen Sie es nicht auf andere Weise. Diese Situationen bedeuten Brandgefahr oder Gefahr eines Stromschlags. 
- NIEMALS versuchen, das Produkt oder seine Bestandteile selbst zu reparieren oder zu zerlegen, da Verletzungsgefahr sowie die Gefahr eines Brandes oder Stromschlags besteht. 
- Wenn das Produkt oder der Drucker sich überhitzt, Rauch austritt, ein anormaler Geruch oder eine andere anormale Situation festgestellt wird, besteht die Gefahr eines Brandes oder Stromschlags. Schalten Sie den Netzschalter des Kopierers oder Druckers unverzüglich aus (○), ziehen Sie den Netzstecker, und wenden Sie sich an den Kundendienst. 
- Wenn irgendwelche Gegenstände (Büroklammern, usw.) bzw. Wasser oder andere Flüssigkeiten in das Produkt gelangen, sofort den Hauptschalter des Kopierers oder Druckers ausschalten (○). Dann den Netzstecker am Produkt abziehen, um die Gefahr eines Brandes oder Stromschlags zu verhindern, und den Kundendienst benachrichtigen. Falls Sie diese Schritte nicht durchführen, besteht die Gefahr eines Brandes oder Stromschlags. 
- Wenden Sie sich IMMER an Ihre Kundendienststelle, um die Wartung und Reparatur der Innenteile vorzunehmen. 

VORSICHT

- Schalten Sie den Netzschalter aus Sicherheitsgründen IMMER aus (○), und ziehen Sie den Netzstecker, bevor Sie das Gerät reinigen. 
- Achten Sie beim Verschieben des Produkts darauf, das Kopierfach NICHT zu berühren, da Verletzungsgefahr besteht. 
- Falls sich Staub im Inneren des Produkts ansammelt, besteht Brandgefahr oder andere Probleme können auftreten. Wir empfehlen deshalb, daß Sie sich zwecks Reinigung der Innenteile mit Ihrer Kundendienststelle in Verbindung setzen. Diese Reinigung ist besonders vor Jahreszeiten mit hoher Luftfeuchtigkeit von großem Nutzen. Lassen Sie sich bitte von Ihrer Kundendienststelle über die Kosten der Reinigung der Produktinnenteile informieren. 







Andere Vorsichtsmaßnahmen

- NIEMALS schwere Gegenstände auf das Produkt ablegen oder andere Schäden verursachen.
- Wenn Sie das Produkt heben oder verschieben wollen, wenden Sie sich an Ihren Kundendienst.
- Berühren Sie nicht die elektrischen Teile wie beispielsweise die Kontakte oder die Leiterplatten, weil diese Teile durch statische Elektrizität zerstört werden können.
- Versuchen Sie NICHT, irgendwelche Handlungen durchzuführen, die nicht in diesem Handbuch erklärt worden sind.



PRECAUZIONI PER L'USO

■ Precauzioni consigliate nell'utilizzo del prodotto

AVVISO

- NON porre presso il prodotto, o sopra di esso, oggetti di metallo o contenitori di acqua (vasi di fiori, vasi di piante, tazze, ecc.). La loro caduta nell'unità potrebbe causare incendi o scossa elettrica. 
- NON danneggiare, rompere o cercare di riparare la linea di segnale. NON posizionare oggetti pesanti sulla linea di segnale, non tirarla, non piegarla inutilmente, non provocare altri tipi di danni. Ne potrebbero conseguire incendi o scossa elettrica. 
- NON tentare MAI di riparare o smontare il prodotto o le sue parti onde evitare rischi di infortuni, incendi o scossa elettrica. 
- Se il prodotto o la stampante dovesse surriscaldarsi, o emettesse fumo o cattivo odore, o in caso di qualunque altra situazione anomala, c'è pericolo di incendio o scossa elettrica. Disinserire immediatamente l'interruttore di alimentazione elettrica principale della copiatrice o della stampante, sfilare la spina di alimentazione della copiatrice o della stampante dalla presa al muro e contattare l'addetto all'assistenza clientela. 
- Se nel prodotto dovesse cadere un oggetto che può danneggiarlo (graffette, acqua, altri liquidi ecc.), spegnere subito l'interruttore (○). Poi estrarre la spina di alimentazione elettrica della copiatrice o della stampante dalla presa a muro della rete elettrica per evitare pericoli di incendio o scossa elettrica, e contattare il servizio di assistenza. A non farlo si corre il rischio di incendio o scossa elettrica. 
- SEMPRE rivolgersi al rappresentante del servizio di assistenza per la manutenzione e la riparazione delle parti interne. 

CAUTELA

- Per motivi di sicurezza, posizionare SEMPRE l'interruttore di alimentazione elettrica principale su copiatrice o su stampante OFF (○) e sfilare la spina di alimentazione della copiatrice o della stampante dalla presa al muro, prima di passare a pulire la copiatrice. 
- NON toccare il raccogliatore copie quando il prodotto è in movimento, ci si potrebbe far male. 
- Se all'interno del prodotto dovesse accumularsi della polvere c'è pericolo di incendio o altri problemi. Si raccomanda pertanto di consultarsi col rappresentante del servizio di assistenza tecnica per quanto riguarda la pulizia delle parti interne. Quest'operazione è particolarmente efficace prima della stagione ad alta umidità. Si raccomanda di consultare il rappresentante del servizio di assistenza tecnica per un preventivo di spesa per la pulizia delle parti interne del prodotto. 

Altre precauzioni

- NON porre oggetti pesanti sul prodotto, nè provocare altri danni al prodotto.
- Contattare il servizio di assistenza prima di spostare o sollevare il prodotto.
- NON toccare parti elettriche quali i connettori o le schede a circuiti stampati. Potrebbero essere danneggiate dall'elettricità statica.
- NON tentate di compiere operazioni non descritte nel presente manuale.

⚠ 取り扱い上のご注意

■ 機械の取り扱いについて

⚠ 警告

- 本製品の上に花瓶、植木鉢、コップや水などの入った容器または金属物を置かないでください。こぼれたり中に入った場合、火災、感電のおそれがあります。.....
- 信号線を傷つけたり、破損したり、加工したりしないでください。また重いものをのせたり、引っばったり、無理に曲げたりすると信号線をいため、火災、感電のおそれがあります。.....
- 本製品の改造や分解は絶対に行わないでください。けが、火災のおそれがあります。.....
- 万一、発熱していたり、煙が出ている、へんな臭いがするなどの異常状態のまま使用すると、火災、感電のおそれがあります。すぐにプリンタまたは複写機本体のメインスイッチを切り、その後必ずプリンタまたは複写機本体の電源プラグをコンセントから抜いてください。そして弊社製品取り扱い店等にご連絡ください。.....
- 万一、異物(金属片、水、液体)が本製品の内部に入った場合は、まずプリンタまたは複写機本体のメインスイッチを切り、電源プラグをコンセントから抜いて弊社製品取り扱い店等にご連絡ください。そのまま使用すると火災、感電のおそれがあります。.....
- 内部の点検・修理は弊社製品取り扱い店等に依頼してください。.....



⚠ 注意

- 本製品の清掃を行うときには安全上、必ずプリンタまたは複写機本体のメインスイッチを切り、プリンタまたは複写機本体の電源プラグをコンセントから抜いて下さい。.....
- 稼働中は排紙トレイに触れないでください。けがの原因となることがあります。.....
- 本製品内部の清掃については弊社製品取り扱い店等にご相談ください。本製品の内部にほこりがたまつたまま長い間掃除をしないと火災や故障の原因となることがあります。特に、湿気の多くなる梅雨期の前に行うと、より効果的です。なお、内部清掃費用については弊社製品取り扱い店等にご相談ください。.....



その他の注意事項

- 本製品の上には重いものをのせたり、衝撃を与えたりしないでください。
- 転居などで本製品を動かす場合は、弊社製品取り扱い店等へご連絡ください。
- コネクタ、プリント板等の電気部品に触らないでください。静電気により破損する可能性があります。
- この使用説明書に記載されていないことは行わないでください。

Names of parts
Nom des pièces
Nombres de los componentes

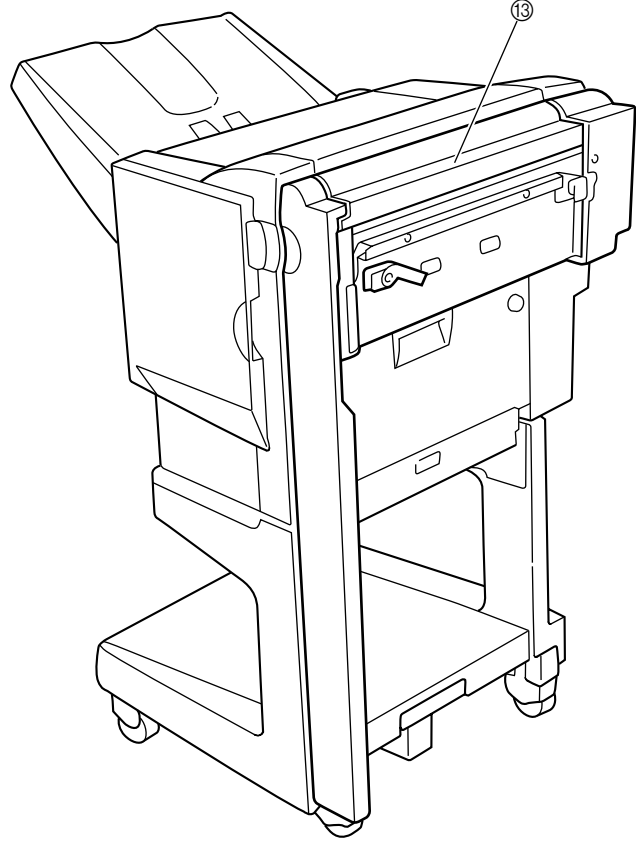
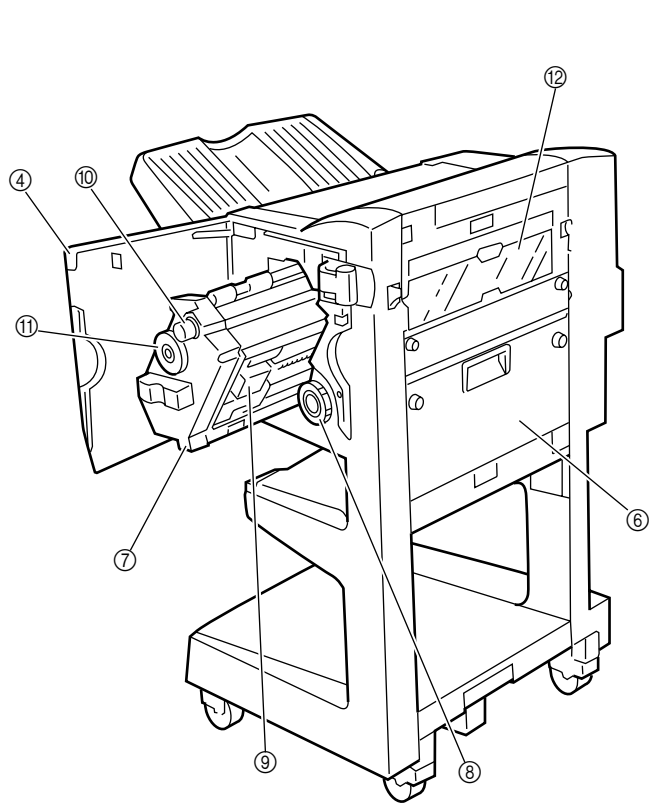
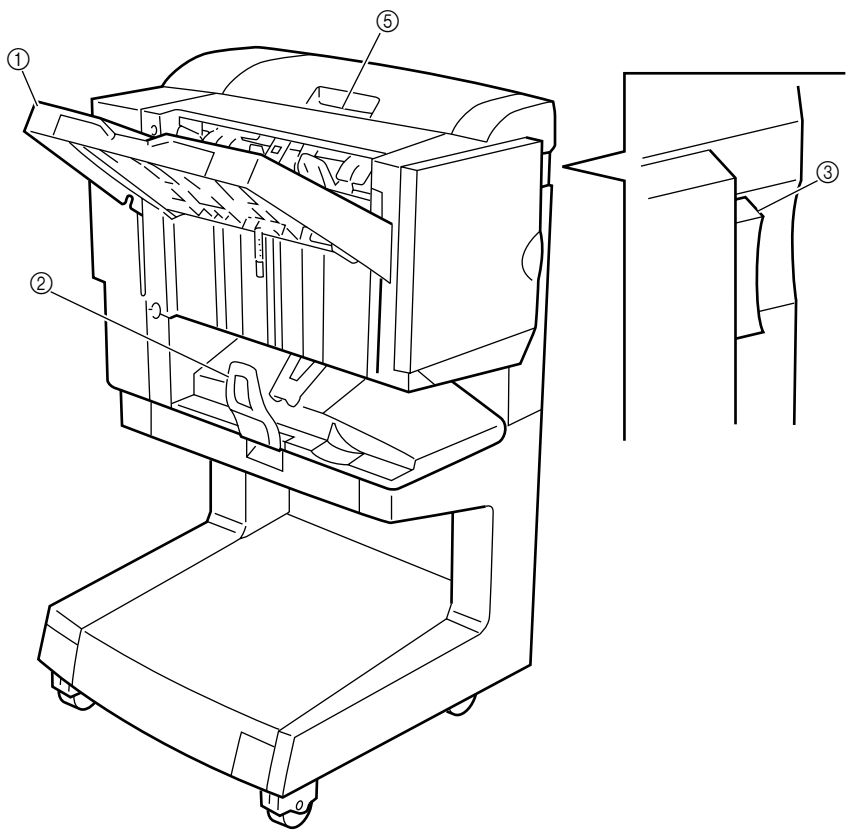

- ① **Eject tray** (Printed papers or copies will be ejected onto this tray.)
- ② **Saddle stitcher section tray** (Stitched papers are ejected onto this tray.)
- ③ **Finisher release button** (Push this button when releasing the finisher from the machine body.)
- ④ **Front cover** (Open this cover when replenishing stapler.)
- ⑤ **Top cover** (Open this cover when paper is jammed at the finisher entrance section.)
- ⑥ **Right cover** (Open this cover when paper is jammed in the finisher)
- ⑦ **Stitcher unit** (Pull this unit when replenishing stapler.)
- ⑧ **Stitcher knob** (Turn this knob when paper is jammed in the saddle stitcher unit.)
- ⑨ **Staple holder** (Staple cartridge is installed.)
- ⑩ **Staple holder moving knob** (Turn this knob to move the staple holder toward the front when replenishing staple cartridge.)
- ⑪ **Stitcher release knob** (Use this knob when paper is jammed at the stitcher.)

- ① **Plateau d'éjection** (les copies imprimées seront éjectées sur ce plateau.)
- ② **Bac de la section d'agrafage** (les copies agrafées sont éjectées sur ce plateau.)
- ③ **Bouton de déverrouillage du finisseur** (appuyez sur ce bouton pour libérer le finisseur du corps de l'appareil)
- ④ **Capot avant** (ouvrez ce capot pour remplir l'agrafeuse)
- ⑤ **Capot supérieur** (ouvrez ce capot si des feuilles sont coincées à l'entrée du finisseur)
- ⑥ **Capot de droite** (ouvrez ce capot si des feuilles sont coincées dans le finisseur)
- ⑦ **Unité d'agrafage** (retirez cette unité pour remplir l'agrafeuse)
- ⑧ **Bouton de l'agrafeuse** (tournez ce bouton si des feuilles sont coincées dans l'unité d'agrafage)
- ⑨ **Support des agrafes** (cartouche d'agrafes installée)
- ⑩ **Bouton de déplacement du support des agrafes** (tournez ce bouton pour déplacer le support des agrafes vers l'avant lorsque vous remplissez la cartouche d'agrafes)

- ① **Bandeja de salida** (Las copias saldrán a esta bandeja.)
- ② **Sección de la bandeja del módulo de grapado** (Las copias grapadas saldrán a esta bandeja.)
- ③ **Botón de liberación del dispositivo acabador** (Pulse este botón cuando retire el dispositivo acabador del cuerpo de la máquina.)
- ④ **Tapa delantera** (Abra esta tapa cuando añada grapas.)
- ⑤ **Tapa superior** (Abra esta tapa cuando haya un atasco de papel en la sección de entrada del dispositivo acabador.)
- ⑥ **Tapa derecha** (Abra esta tapa cuando haya un atasco de papel en el dispositivo acabador.)
- ⑦ **Unidad de grapado** (Tire esta unidad al añadir grapas.)
- ⑧ **Botón del grapador** (Gire este botón cuando haya papel atascado en la unidad sección del módulo de grapado.)
- ⑨ **Soporte de grapas** (El cartucho de grapas está instalado.)
- ⑩ **Botón de desplazamiento del soporte de grapas** (Al añadir un cartucho de grapas, gire este botón para mover el soporte de grapas hacia delante.)

Bezeichnungen der Teile
Nomi delle parti
各部の名称

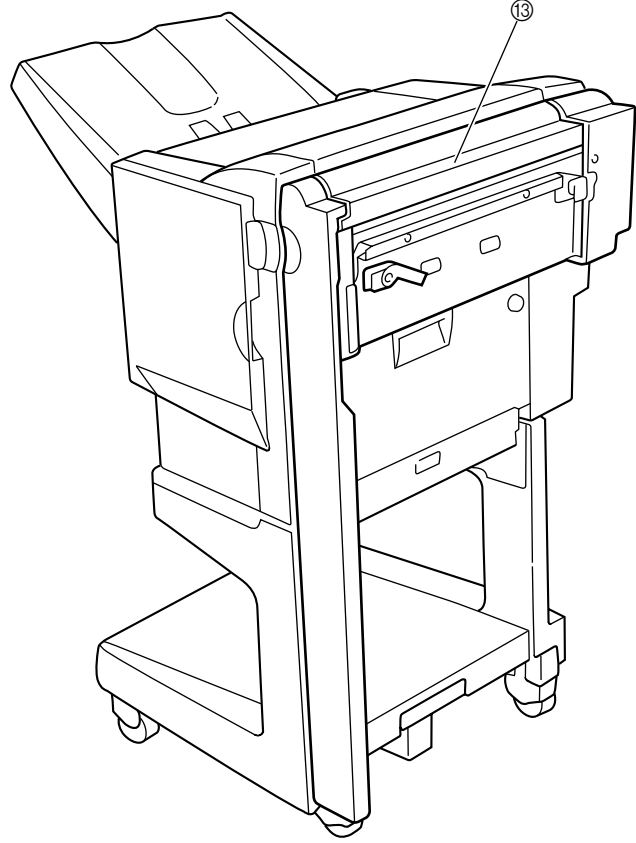
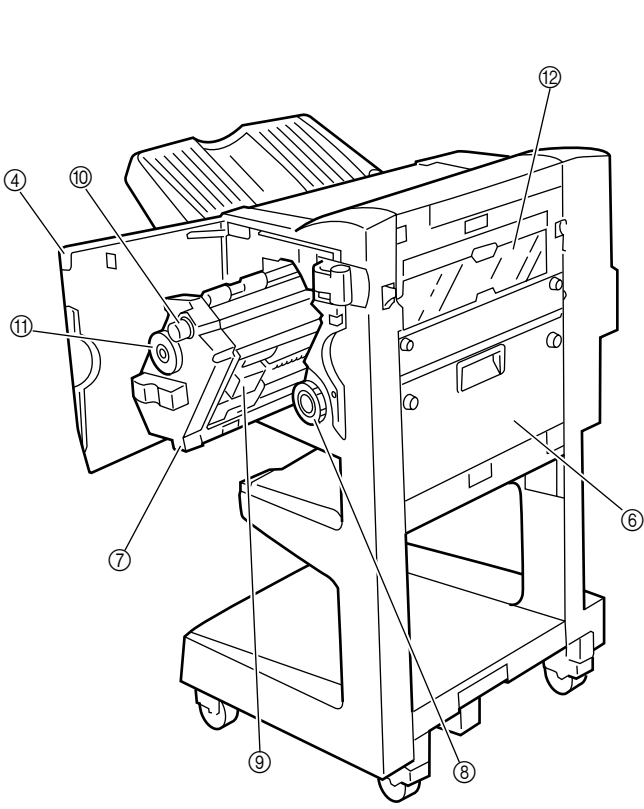
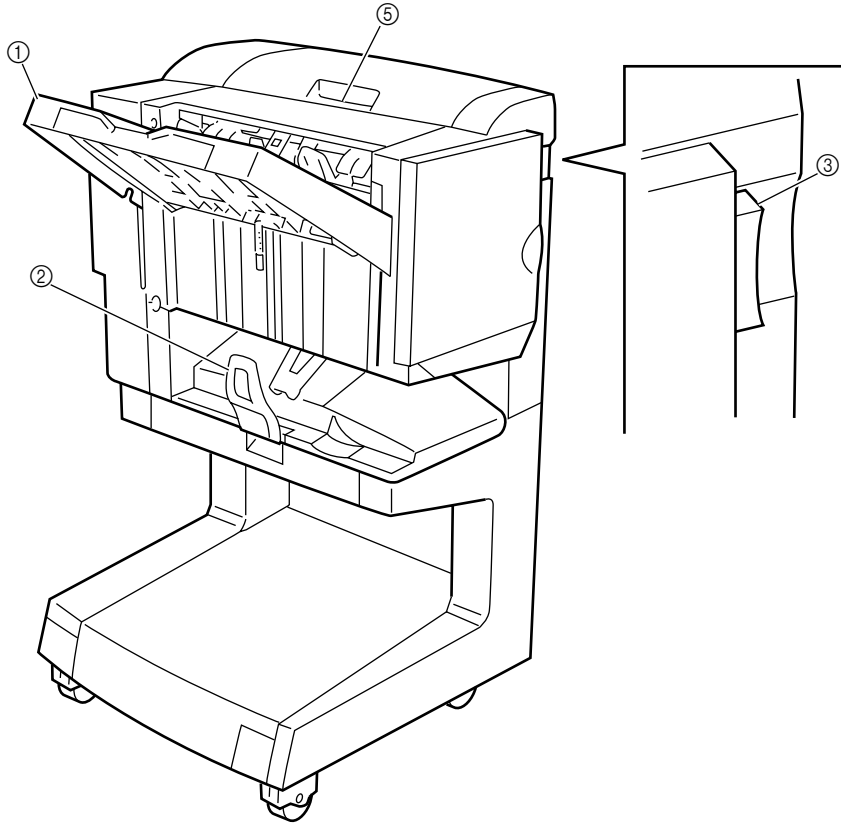

- ① **Papierablage** (bedruckte Papiere werden in dieser Ablage ausgegeben).
- ② **Rückstichhefter-Ablage** (Geheftete Kopien werden in dieser Ablage ausgegeben.)
- ③ **Finisher-Entriegelungstaste** (Drücken Sie diese Taste, wenn Sie den Finisher vom Grundgerät abnehmen wollen.)
- ④ **Vordere Abdeckung** (Öffnen Sie diese Abdeckung zum Nachfüllen von Heftklammern.)
- ⑤ **Obere Abdeckung** (Öffnen Sie diese Abdeckung bei einem Papierstau im Eingangsbereich des Finishers.)
- ⑥ **Rechte Abdeckung** (Öffnen Sie diese Abdeckung bei einem Papierstau im Finisher.)
- ⑦ **Heftereinheit** (Ziehen Sie diese Einheit zum Nachfüllen von Heftklammern heraus.)
- ⑧ **Hefterdrehschalter** (Betätigen Sie diesen Drehschalter bei einem Papierstau im Rückstichhefter.)
- ⑨ **Klammernhalter** (Klammernkassette ist installiert.)
- ⑩ **Klammernhalter-Transportschalter** (Drehen Sie diesen Schalter, um den Klammernhalter zum Auffüllen der Klammernkassette nach vorn zu schieben.)

- ① **Vassoio di raccolta** (le pagine stampate sono espulse a questo vassoio.)
- ② **Vassoio sezione cucitrice a basto** (le pagine cucite sono espulse a questo vassoio.)
- ③ **Pulsante rilascio finisher** (serve a rilasciare il finisher dal corpo macchina).
- ④ **Pannello fronte** (da aprire per il rifornimento cartuccia punti).
- ⑤ **Pannello superiore** (da aprire in caso di inceppamento carta nella zona d'entrata del finisher).
- ⑥ **Pannello di destra** (da aprire in caso di inceppamento carta nel finisher).
- ⑦ **Unità cucitrice** (da estrarre per sostituire la cartuccia punti).
- ⑧ **Manopola cucitrice** (da girare in caso di inceppamento carta nell'unità cucitrice a basto).
- ⑨ **Supporto punti metallici** (è montata la cartuccia punti).
- ⑩ **Manopola supporto punti metallici** (da girare per spostare in avanti il supporto punti metallici in fase di sostituzione cartuccia punti).

- ① **排紙トレイ** (印刷またはコピーした用紙は、このトレイに排紙されます。)
- ② **サドルステッチャ部トレイ** (中とじされたものがこのトレイに排紙されます。)
- ③ **フィニッシャ解除ボタン** (プリンタまたは複写機から本機を引き離すときに操作します。)
- ④ **前カバー** (ドキュメントフィニッシャの針を補充するときなどに開けて下さい。)
- ⑤ **上カバー** (ドキュメントフィニッシャ入口部で紙詰まりしたときなどに開けてください。)
- ⑥ **右カバー** (ドキュメントフィニッシャ内部で紙詰まりしたときなどに開けてください。)
- ⑦ **ステッチャユニット** (ドキュメントフィニッシャの針を補充するときなどに引き出します。)
- ⑧ **ステッチャノブ** (サドルステッチャ内部で紙詰まりしたときに操作します。)
- ⑨ **ステーブルホルダ** (ここにステーブルの針がセットされています。)
- ⑩ **ステーブルホルダ移動ノブ** (針補給のときなど、ステーブルホルダを手前に移動するときに操作します。)
- ⑪ **ステッチャ解除ノブ** (ステッチャ部で紙詰まりしたときに操作します。)
- ⑫ **パンチくず回収ボックス** (オプションのパンチユニットが装着されている場合に、パンチくずを溜めます。)
- ⑬ **反転ユニット** [オプション] (A4用紙使用時は、ほぼ本体と同じ速度で印刷した用紙をトレイに排紙することができます。)

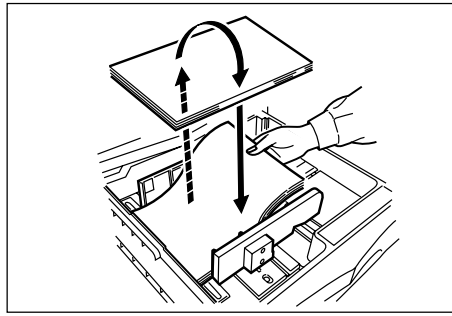

Cautions

If finished papers come out curled or are stacked unevenly, turn the paper in the cassette over and set it again.

Précautions

Si les copies terminées sortent froissées ou ne s'empilent pas correctement, retournez la pile de papier dans la cassette et remplacez-la.

Precauciones

Si las copias terminadas salen arrugadas o acumuladas de manera irregular, dé vuelta al papel dentro del chasis y colóquelo de nuevo.

Vorsichtsmaßregeln

Wenn Papiere zerknittert ausgegeben werden oder ungleichmäßig gestapelt werden, nehmen Sie den Papierstapel aus der Kasette heraus, und legen Sie ihn umgedreht wieder ein.

Precauzioni

Se le pagine finite escono incurvate o impilate in modo non uniforme, girare la carta nel cassetto e inserirla di nuovo.

注意事項

排出された用紙がそったり、揃わない時は、カセットの用紙を裏返してセットし直してください。

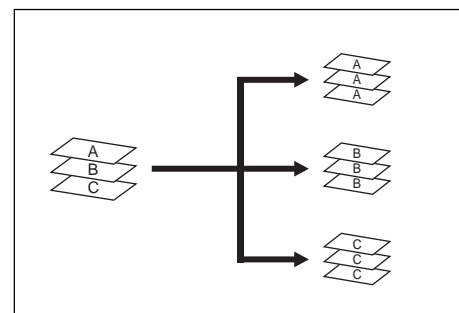
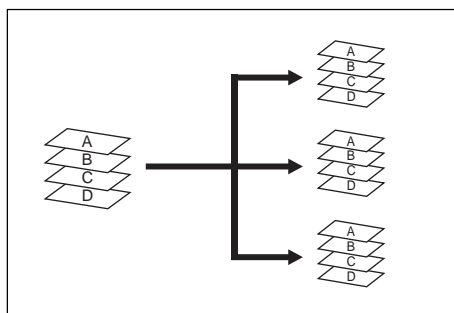

Types of modes [copier]

Sort: ON

This mode automatically sorts copies made from multiple originals into identical sets.

Sort: OFF

This mode automatically groups copies made from multiple originals, with all the copies produced from an individual original grouped together in one set.

Types de modes [copieur]

Tri: ACTIVÉ

Ce mode trie automatiquement les copies réalisées à partir de plusieurs originaux afin d'en faire des exemplaires identiques.

Tri: DÉACTIVÉ

Ce mode regroupe automatiquement les copies réalisées à partir de plusieurs originaux, afin de constituer des groupes de toutes les copies effectuées au départ d'un même original.

Tipos de modos [copiadora]

Clasificación: ON (activado)

Este modo clasifica automáticamente las copias de múltiples originales en juegos iguales.

Clasificación: OFF (desactivado)

Este modo agrupa automáticamente las copias de múltiples originales, con todas las copias hechas de un mismo original agrupadas en un juego.

Verschiedene Betriebsart [Kopierer]

Sortieren: Ein

In dieser Betriebsart werden die von mehreren Originalen angefertigten Kopien automatisch zu identischen Kopiensätzen sortiert.

Sortieren: Aus

In dieser Betriebsart werden die von mehreren Originalen angefertigten Kopien automatisch so gruppiert, daß alle von einem bestimmten Original angefertigten Kopien einen Kopiensatz bilden.

Tipi di modalità [copiatrice]

Fascicolazione: ON

Ordina automaticamente le copie da originali a più pagine in fascicoli identici.

Fascicolazione: OFF

Raggruppa automaticamente le copie prodotte da originali a più pagine, con tutte le copie prodotte dallo stesso originale raggruppate in un solo gruppo.

モードの種類 [複写機]

ソートする

ページ揃えされた多部数のコピーを1部ずつに仕分けすることができます。

ソートしない

異なる原稿からのコピーをそれぞれ同一枚数ごとに区分けすることができます。

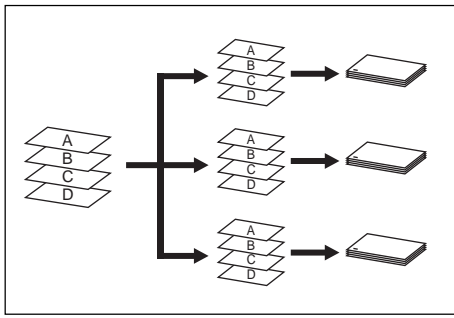

Staple

This mode automatically sorts and then staples each copy set.

Stitching copy Mode

The Booklet or Booklet + cover copy function can be used for making a bound pamphlet simply.

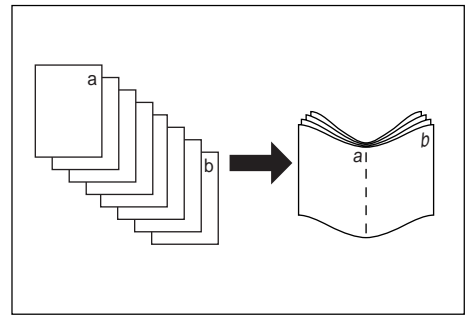

1. Booklet copy function

This mode can be used to copy one-sided / duplex originals onto two-page, duplex copies in such a way that the finished copies can be stacked and folded into a booklet format.

Agrafage

Ce mode trie automatiquement chaque jeu de copies puis l'agrafe.

Mode Copie avec agrafage

Le mode de copie Brochure ou Brochure + couverture permet de réaliser aisément une brochure reliée.

1. Fonction Copie de brochure

Ce mode permet de copier des originaux recto ou recto-verso afin de réaliser des copies recto-verso à deux pages, de telle manière que les copies terminées pourront être empilées et pliées sous forme de brochure.

Grapado

Este modo clasifica y grapa automáticamente cada juego de copias.

Modo de copia con grapado

Las funciones de copia folleto o copia folleto + cubierta pueden utilizarse para realizar un folleto encuadernado de forma sencilla.

1. Función de copia folleto

Se puede utilizar este modo para copiar originales de una cara o dos caras en copias de dos caras o dos páginas, de tal forma que se puedan apilar y plegar las copias terminadas en formato de folleto.

Heften

In dieser Betriebsart wird jeder Kopiersatz automatisch sortiert und dann geheftet.

Heftungs-Kopiermodus

Mit den Kopiermodi "Broschüre" bzw. "Broschüre mit Deckblatt" können gebundene Broschüren schnell und einfach gefertigt werden.

1. Kopierfunktion "Broschüre"

In dieser Betriebsart können von (sowohl ein- als auch beidseitig bedruckten) Originalen Kopien mit zwei Seiten pro Blattseite (Vorder- und Rückseite bedruckt) in der Weise angefertigt werden, daß die fertigen Kopien so gestapelt und gefalzt werden können, daß eine Broschüre entsteht.

Pinzatura

Fascicola automaticamente per poi pinzare con una graffetta ogni copia.

Modo di cucitura copia

La funzione di copiatura opuscolo o opuscolo per essere utilizzata per ottenere semplici opuscoli legati.

1. Funzione di copiatura opuscolo

Serve a copiare originali fronte o fronte/retro su copie fronte/retro a due pagine in maniera tale che le copie finite possano essere impilate e piegate nel formato opuscolo.

ステーブルする

ページ揃えされたコピーを自動的にステーブルで留めることができます。

簡易製本モード

小冊子機能や見開き小冊子機能を使って簡易製本できます。

1. 小冊子機能

両面または、片面原稿を見開き両面コピーにして、仕上がったコピーを重ねて折れば週刊誌やパンフレットのようにすることができます。

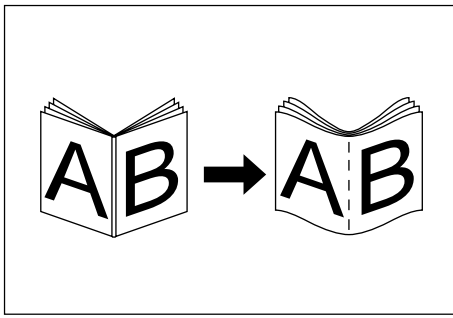

2. Booklet + cover copy function

This mode can be used to include covers, either blank or with an image copied onto the front cover, with the output when carrying out booklet copying.

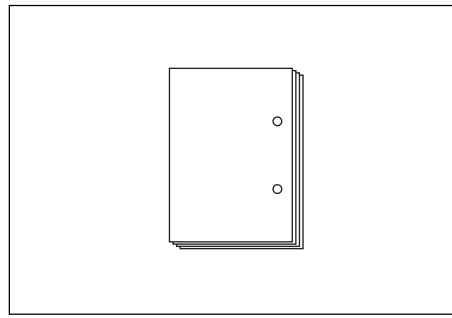

Hole-Punch Mode (Optional)

Copies can be automatically hole punched. The hole-punch mode can be used in combination with each of Sort: ON, Staple and Sort: OFF.

2. Fonction Copie brochure + couverture
Lors de la copie de brochures, ce mode permet d'ajouter des couvertures, vierges ou comportant une image copiée sur la face avant.

Mode Perforation (en option)

Les copies peuvent être perforées automatiquement.

Le mode Perforation peut être utilisé en combinaison avec les modes Tri : ACTIVÉ, Agrafage et Tri: DÉACTIVÉ.

2. Función de copia folleto + cubierta
Se puede utilizar este modo para incluir cubiertas, tanto vacías como con una imagen copiada en la cubierta frontal, en la producción de copias cuando se utiliza la función de copia folleto.

Modo de perforación (Opcional)

Se pueden perforar automáticamente las copias.

El modo de perforación puede utilizarse en combinación con cada unos de los modos de clasificación ON, grapado y clasificación OFF.

2. Kopierfunktion "Broschüre mit Umschlag"

In dieser Betriebsart können die Kopien bei Verwendung der Broschürenkopierfunktion mit einem Deckblatt (entweder leer oder bedruckt) versehen werden.

Lochungsmodus (optional)

Die Kopien können automatisch gelocht werden.

Der Lochungsmodus kann in Kombination mit "Sortieren: Ein", "Heften" und "Sortieren: Aus" verwendet werden.

2. Funzione di copiatura opuscolo + copertina

Serve ad inserire copertine (foglio in bianco o con un'immagine copiata sulla parte anteriore) nell'uscita copie durante l'esecuzione della copiatura opuscolo.

Modo di punzonatrice (opzionale)

Le copie possono essere punzonate automaticamente.

Il modo di punzonatrice può essere utilizzato assieme ad ogni tipo di fascicolazione: ON, pinzatura e fascicolazione: OFF.

2. 見開き小冊子機能

表紙をつけて週刊誌のようにコピーしたり、おもて表紙、うら表紙とも白紙にしてコピーすることができます。

パンチモード (オプション)

コピーされた用紙に自動的にパンチ穴をあけることができます。

ソートする、ステイブルする、ソートしないと併用することができます。

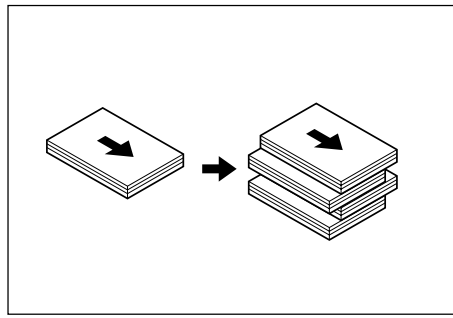

Job offset mode

This mode automatically shifts each set of multiple printed paper to the right and left to stack each set in a staggered form.

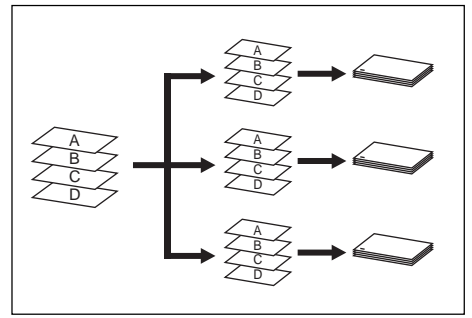

Staple

This mode automatically staples each set of printed paper.

Types of modes [printer]

Types de modes [imprimante]

Mode de décalage

Ce mode décale automatiquement chaque jeu de copies multiples imprimées vers la droite et vers la gauche pour empiler les jeux en escalier.

Agrafage

Ce mode agrafe automatiquement chaque jeu de copies imprimées.

Tipos de modos [impresora]

Modo de separación de tareas

Este modo desplaza automáticamente cada juego de múltiples copias hacia la derecha e izquierda para acumular cada juego de forma salteada.

Grapado

Este modo grapa automáticamente cada juego de copias.

Betriebsarten [Drucker]

Druckauftrag-Versatzmodus

Dieser Modus verschiebt automatisch jeden Satz mehrfach bedruckter Papiere nach rechts und links, um sie versetzt zu stapeln.

Heften

In dieser Betriebsart wird jeder Kopiensatz automatisch geheftet.

Tipi di modalità [stampante]

Modo di spostamento lavori

Questo modo sposta automaticamente ciascun gruppo di più pagine stampate verso destra e sinistra per impilare ciascun gruppo separatamente.

Pinzatura

Questo modo pinza automaticamente ciascun gruppo di pagine stampate.

モードの種類 [プリンタ]

ジョブオフセット

印刷した複数ページを、1部ごとに左右に振り分けることができます。

ステープル

印刷した用紙を自動的にステープルで留めることができます。

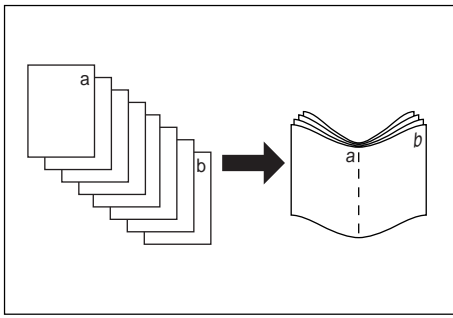

Stitching Mode

This mode allows the printed paper to be stacked and folded into a booklet format.

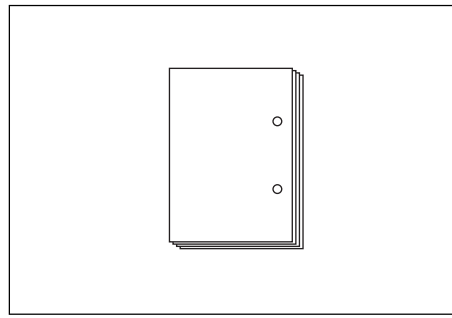

Hole-Punch Mode (Optional)

Papers can be automatically hole punched. The hole-punch mode can be used in combination with Job offset mode or Staple mode.

Mode avec agrafage

Ce mode permet aux copies imprimées d'être empilées et pliées sous forme de brochure.

Mode Perforation (en option)

Les copies peuvent être perforées automatiquement. Le mode Perforation peut être utilisé en combinaison avec le mode de décalage ou le mode d'agrafage.

Modo con grapado

Este modo permite acumular y doblar las copias en formato folleto.

Modo de perforación (Opcional)

Se pueden perforar automáticamente las copias. El modo de perforación puede utilizarse en combinación tanto con el modo de separación de tareas como con en el modo de grapado.

Heftungs-modus

Dieser Modus erlaubt es, das bedruckte Papier zu stapeln und im Broschürenformat zu heften.

Lochungs-modus (optional)

Papiere können automatisch gelocht werden. Der Lochungsmodus kann in Kombination mit Druckauftrag-Versatzmodus oder Heftmodus verwendet werden.

Modo di cucitura

Questo modo permette di impilare e piegare in formato opuscolo le pagine stampate.

Modo di punzonatrice (opzionale)

Le pagine possono essere punzonate automaticamente. Il modo di punzonatura può essere usato in combinazione con il modo di spostamento lavori o il modo di pinzatura.

簡易製本

印刷した用紙を重ねて折れば、週刊誌やパンフレットのような小冊子することができます。

パンチモード (オプション)

印刷した用紙に自動的にパンチ穴をあけることができます。ジョブオフセット、ステープルと併用することができます。

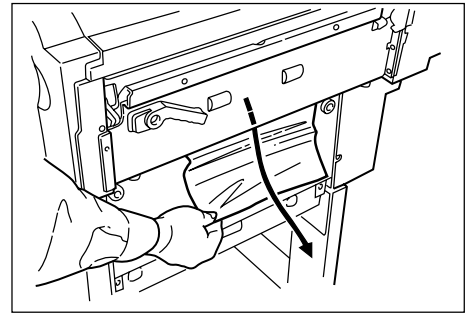
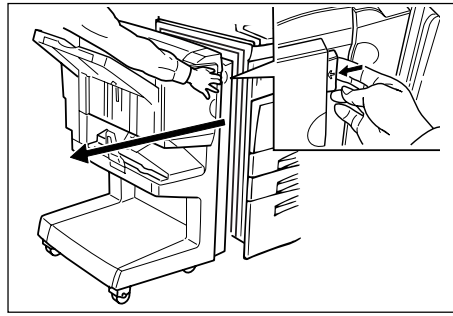

Troubleshooting

(Paper jam/ replenishing stapler/ stapler jam/ disposing punch waste)

How to handle paper jam at finisher

1. Push the finisher release button and release the finisher from the machine body as shown.

2. Remove the jam paper.

Dépannage

(Incident papier/Ajout d'agrafes/Agrafes coincées/Élimination des rebuts)

Résolution d'un incident papier sur le finisseur

1. Appuyez sur le bouton de déverrouillage et retirez le finisseur du corps de l'appareil, comme l'indique l'illustration.

2. Retirez les feuilles coincées.

Solución de problemas

(Atasco de papel/añadido de grapas en el módulo de grapado/atasco de papel en el módulo de grapado/desecho de los residuos de perforación)

Cómo resolver un problema de atasco de papel en el dispositivo acabador

1. Pulse el botón de liberación del cierre y retire el dispositivo acabador del cuerpo de la máquina tal como se muestra.

2. Elimine el atasco de papel.

Problemlösungen

(Papierstau/ Hefter auffüllen/ Heftklammernstau/ Locher-Papierreste entfernen)

Papierstau im Finisher beheben

1. Drücken Sie die Entriegelungstaste, und lösen Sie den Finisher wie gezeigt vom Gerät.

2. Entfernen Sie das gestaute Papier.

Risoluzione dei problemi

(Inceppamento carta/rifornimento della pinzatrice/inceppamento punti/smaltimento degli scarti della punzonatrice)

Eliminazione dell'inceppamento nel finisher

1. Premere il pulsante di rilascio ed estrarre il finisher dal corpo macchina, come da figura.

2. Rimuovere l'inceppamento carta.

トラブルシューティング

(紙詰まり/針補給/針詰まり/パンチくず処理)

フィニッシャー部紙詰まり処理

1. フィニッシャー解除ボタンを押して、ドキュメントフィニッシャーをプリンタまたは複写機本体から引き離してください。

2. 詰まっている用紙があれば取り除いてください。

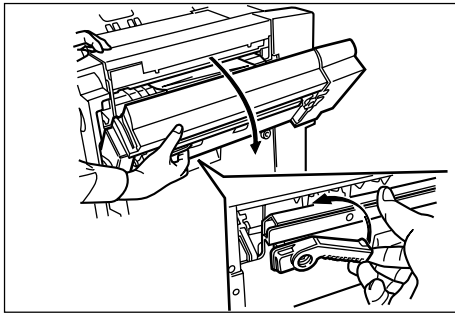

3. When the reverse unit is installed, raise the lever to open the reverse unit.

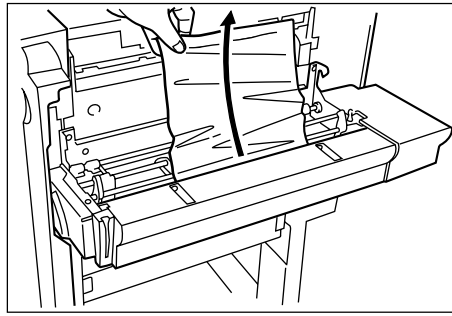

4. Remove the jam paper.

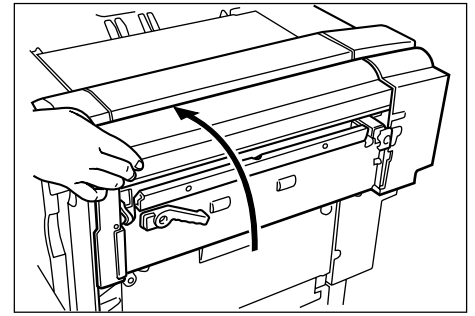

5. When the reverse unit is installed, close it.

3. Lorsque l'unité recto-verso est installé, soulevez le levier pour l'ouvrir.

4. Retirez les feuilles coincées.

5. Lorsque l'unité recto-verso est installé, fermez le.

3. Cuando se instala la unidad de inversión, eleve el nivel para abrir la unidad de inversión.

4. Elimine el atasco de papel.

5. Una vez que la unidad de inversión está instalada, ciérrela.

3. Wenn die Wendeeinheit angebracht ist, heben Sie den Hebel zum Öffnen der Wendeeinheit.

4. Entfernen Sie das gestaute Papier.

5. Wenn die Wendeeinheit angebracht ist, schließen Sie sie.

3. Quando l'unità di inversione è installata, sollevare la leva per aprire l'unità di inversione.

4. Rimuovere l'inceppamento carta.

5. Quando l'unità di inversione è installata, chiuderla.

3. 反転ユニットを装着している場合は、レバーを上げて、反転ユニットを開いてください。

4. 詰まっている用紙があれば取り除いてください。

5. 反転ユニットを装着している場合は、反転ユニットを閉じてください。

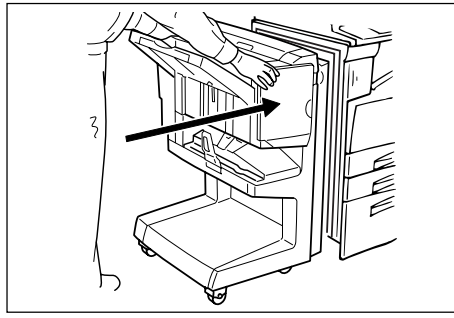
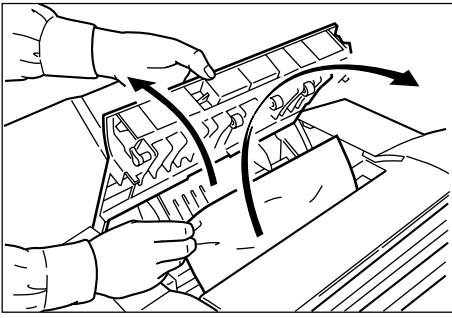

6. Open the top cover, and check the inside.

7. Remove the jam paper.

8. Attach the finisher to the machine body.

6. Ouvrez le capot supérieur et contrôlez l'intérieur du finisseur.

7. Retirez les feuilles coincées.

8. Fixez le finisseur au corps de l'appareil.

6. Abra la tapa superior y verifique el interior.

7. Retire el papel atrapado.

8. Fije el dispositivo acabador al cuerpo de la máquina.

6. Öffnen Sie die obere Abdeckung, und kontrollieren Sie das Innere.

7. Entfernen Sie das gestaute Papier.

8. Montieren Sie den Finisher wieder am Grundgerät.

6. Aprire il pannello superiore e controllare all'interno.

7. Rimuovere l'inzeppamento carta

8. Riposizionare il finisher nel corpo macchina.

6. 上カバーを開きドキュメントフィニッシャー内部を確認してください。

7. 詰まった用紙を取り除いてください。

8. ドキュメントフィニッシャーをプリンタまたは複写機本体に取り付けてください。

3. 電源ケーブルをプリンタまたは複写機本体に接続してください。

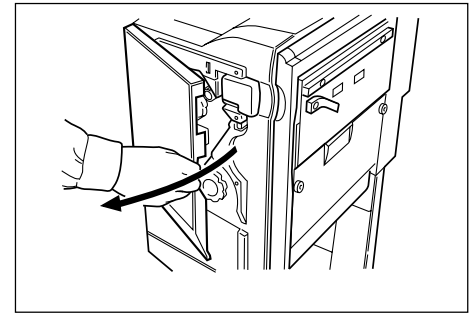
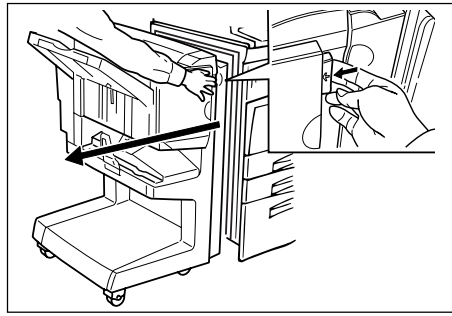

How to handle paper jam at saddle stitcher

[Copier]

If a paper jam occurs, copying will stop and the paper jam will be indicated on the operation panel of your copier. Follow the next procedure.

[Printer]

When a message of saddle stitcher paper jam Paper jam Finisher is displayed on the operation panel, follow the next procedure.

1. Push the finisher release button and release the finisher from the machine body as shown.

2. Open the front cover.

Résolution d'un incident papier dans le module d'agrafage

[Copieur]

Lorsqu'un bourrage de papier survient, la copie s'arrêtera et le bourrage de papier sera indiqué sur le panneau de commande de votre copieur, procédez comme suit.

[Imprimante]

Lorsqu'un message Bourrage papier Finisseur s'affiche sur le panneau de commande pour indiquer un incident papier dans le module d'agrafage, procédez comme suit.

1. Appuyez sur le bouton de déverrouillage et retirez le finisseur du corps de l'appareil, comme l'indique l'illustration.

2. Ouvrez le capot avant.

Cómo resolver un problema de atasco de papel en el módulo de grapado

[Copiadora]

Si ocurre un atasco de papel, el proceso de copiar se detendrá y el atasco del papel será indicado en el panel de operaciones de su copiadora, observe el procedimiento que se expone a continuación.

[Impresora]

Cuando aparece en el tablero de controles un mensaje Atasco de papel Acabador señalando un atasco de papel en el módulo de grapado, observe el procedimiento que se expone a continuación.

1. Pulse el botón de liberación del cierre y retire el dispositivo acabador del cuerpo de la máquina tal como se muestra.

2. Abra la tapa delantera.

Papierstau im Rückstichhefter beheben

[Kopierer]

Im Falle eines Papierstaus stoppt der Kopiervorgang, und der Papierstau wird auf dem Bedienungsfeld des Kopierers angezeigt, gehen Sie wie im folgenden beschrieben vor.

[Drucker]

Wenn auf dem Bedienungsfeld ein Papierstau im Rückstichhefter Papierstau Finisher angezeigt wird, gehen Sie wie im folgenden beschrieben vor.

1. Drücken Sie die Entriegelungstaste, und lösen Sie den Finisher wie gezeigt vom Gerät.

2. Öffnen Sie die vordere Abdeckung.

Eliminazione dell'inceppamento carta dalla cucitrice a basto

[Copiatrice]

Se si verifica un inceppamento della carta, la copia si interrompe e viene visualizzato un messaggio di inceppamento, usare il procedimento successivo.

[Stampante]

Qualora appaia sul pannello operativo il messaggio Carta inceppata Finitura inceppamento nella cucitrice a basto, usare il procedimento successivo.

1. Premere il pulsante di rilascio ed estrarre il finisher dal corpo macchina, come da figura.

2. Aprire il pannello anteriore.

サドルステッチャ部紙詰まりの処理

[複写機]

紙詰まりが発生すると、コピーが停止し、複写機本体の操作部に紙詰まりを示す表示がでます。次の手順で処理してください。

[プリンタ]

プリンタのメッセージディスプレイにサドルステッチャ部での紙詰まり表示「カミツマリデス フィニッシャ」が出たときは、次の手順で処理してください。

1. フィニッシャ解除ボタンを押して、ドキュメントフィニッシャをプリンタまたは複写機から引き離してください。

2. 前カバーを開いてください。

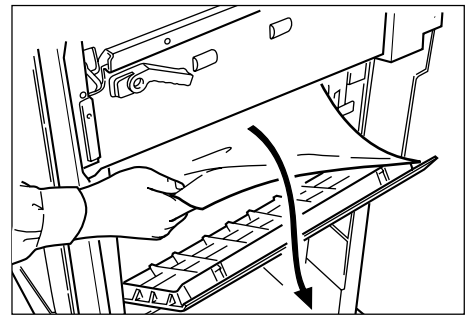
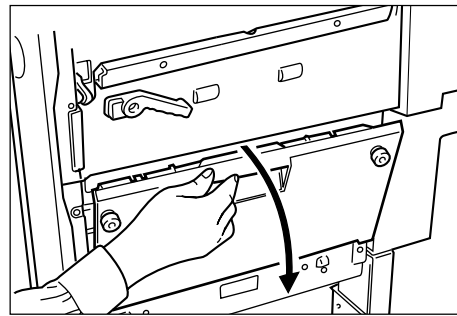
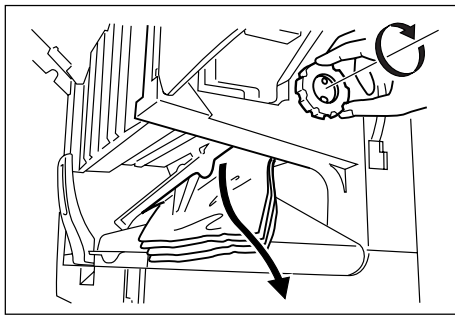

3. Turn the knob clockwise to feed the jam paper to the saddle stitcher tray section and remove the paper.

4. Open the right cover.

5. Remove the jam paper.

3. Tournez le bouton dans le sens des aiguilles d'une montre pour envoyer les feuilles coincées dans le module d'agrafe, puis retirez-les.

4. Ouvrez le capot de droite.

5. Retirez les feuilles coincées.

3. Gire el botón hacia la derecha para hacer avanzar el papel atascado hacia la sección de la bandeja del módulo de grapado y retire el papel.

4. Abra la tapa derecha.

5. Retire el papel atascado.

3. Drehen Sie den Drehschalter im Uhrzeigersinn, um das gestaute Papier in den Rückstichhefter-Ablagebereich zu transportieren, und entfernen Sie das Papier.

4. Öffnen Sie die rechte Abdeckung.

5. Entfernen Sie das gestaute Papier.

3. Ruotare la manopola verso destra onde far avanzare l'inceppamento carta verso la sezione vassoio cucitrice a basto, quindi rimuovere la carta.

4. Aprire il pannello di destra.

5. Rimuovere l'inceppamento carta.

3. ノブを右に回し、サドルステッチャ部トレイに出てくる用紙を取り除いてください。

4. 右カバーを開いてください。

5. 詰まっている用紙を取り除いてください。

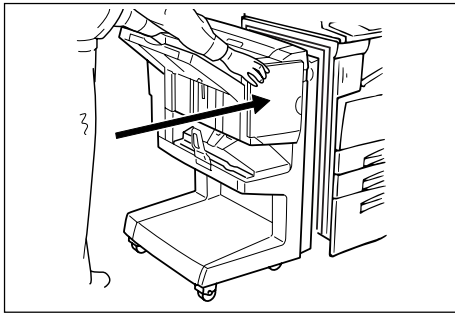

6. Close the front and right covers.
7. Attach the finisher to the machine body.

How to handle stitcher jam paper

[Copier]

If a paper jam occurs, copying will stop and the paper jam will be indicated on the operation panel of your copier. Follow the next procedure.

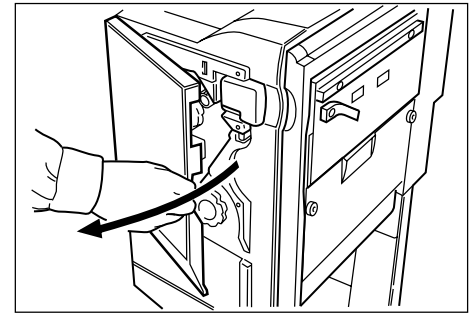

[Printer]

When a message of stitcher section paper jam Paper jam Finisher is displayed on the operation panel, follow the next procedure.

1. Open the front cover.

6. Fermez les capots avant et de droite.
7. Fixez le finisseur au corps de l'appareil.

Retrait de feuilles coincées dans la section d'agrafage

[Copieur]

Lorsqu'un bouchage de papier survient, la copie s'arrêtera et le bouchage de papier sera indiqué sur le panneau de commande de votre copieur, procédez comme suit.

[Imprimante]

Lorsqu'un message Bourrage papier Finisseur s'affiche sur le panneau de commande pour indiquer un incident papier dans le module d'agrafage, procédez comme suit.

1. Ouvrez le capot avant.

6. Cierre las tapas delantera y derecha.
7. Fije el dispositivo acabador al cuerpo de la máquina.

Cómo resolver un problema de atasco de papel en el grapador

[Copiadora]

Si ocurre un atasco de papel, el proceso de copiar se detendrá y el atasco del papel será indicado en el panel de operaciones de su copiadora, observe el procedimiento que se expone a continuación.

[Impresora]

Cuando aparece en el tablero de controles un mensaje Atasco de papel Acabador señalando un atasco de papel en el módulo de grapado, observe el procedimiento que se expone a continuación.

1. Abra la tapa delantera.

6. Schließen Sie die Abdeckungen vorn und rechts.
7. Montieren Sie den Finisher wieder am Grundgerät.

Papierstau im Hefter beheben

[Kopierer]

Im Falle eines Papierstaus stoppt der Kopiervorgang, und der Papierstau wird auf dem Bedienungsfeld des Kopierers angezeigt, gehen Sie wie im folgenden beschrieben vor.

[Drucker]

Wenn auf dem Bedienungsfeld ein Papierstau im Rückstichhefter Papierstau Finisher angezeigt wird, gehen Sie wie im folgenden beschrieben vor.

1. Öffnen Sie die vordere Abdeckung.

6. Chiudere i pannelli di destra e di sinistra.
7. Montare il finisher nel corpo macchina.

Eliminazione dell'inceppamento carta dalla cucitrice

[Copiatrice]

Se si verifica un inceppamento della carta, la copia si interrompe e viene visualizzato un messaggio di inceppamento, usare il procedimento successivo.

[Stampante]

Qualora appaia sul pannello operativo il messaggio Carta inceppata Finitura inceppamento nella cucitrice a basto, usare il procedimento successivo.

1. Aprire il pannello anteriore.

6. 前カバー、右カバーを閉じてください。
7. ドキュメントフィニッシャをプリンタまたは複写機に取付けてください。

ステッチャ部紙詰まり処理

[複写機]

紙詰まりが発生すると、コピーが停止し、複写機本体の操作部に紙詰まりを示す表示がでます。次の手順で処理してください。

[プリンタ]

プリンタのメッセージディスプレイに、ステッチャ部での紙詰まり表示「カミツマリ デス フィニッシャ」が出たときは、次の手順で処理してください。

1. 前カバーを開いてください。

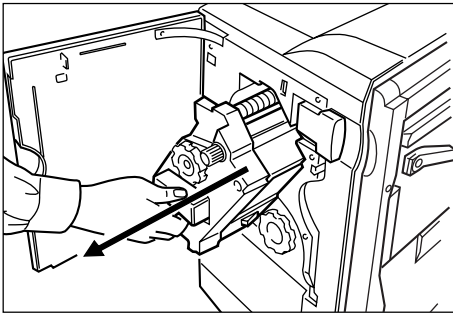

2. Pull out the stitcher unit.

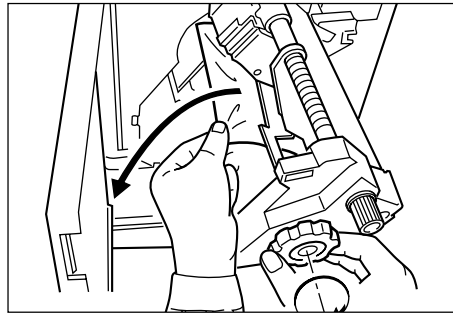

3. Turn the knob to release the stitcher and remove jam paper.

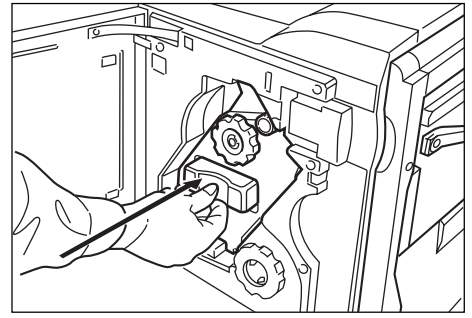

4. Push back the stitcher unit and close the front cover.

2. Retirez l'unité d'agrafage.

3. Tournez le bouton pour libérer l'agrafeuse et retirez les feuilles coincées.

4. Repoussez l'unité d'agrafage puis fermez le capot avant.

2. Retire el dispositivo de grapado.

3. Gire el botón para liberar el dispositivo de grapado y retire el papel atascado.

4. Empuje hacia atrás el dispositivo de grapado en su sitio y cierre la tapa delantera.

2. Ziehen Sie die Heftereinheit heraus.

3. Drehen Sie den Drehschalter zur Freigabe des Hefters, und entfernen Sie das gestaute Papier.

4. Schieben Sie die Heftereinheit wieder ein, und schließen Sie die vordere Abdeckung.

2. Estrarre l'unità cucitrice.

3. Ruotare la manopola onde rilasciare la cucitrice e rimuovere l'inceppamento carta.

4. Inserire l'unità cucitrice, quindi chiudere il pannello anteriore.

2. ステッチャユニットを引き出してください。

3. ノブを回して詰まっている用紙を取り除いてください。

4. ステッチャユニットを押し戻し、前カバーを閉じてください。

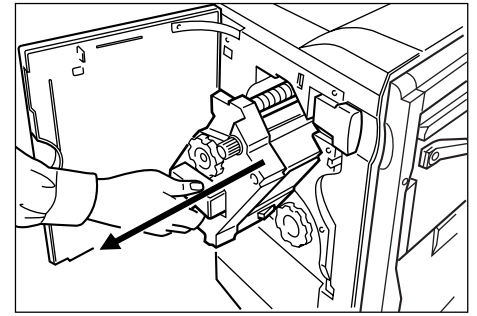
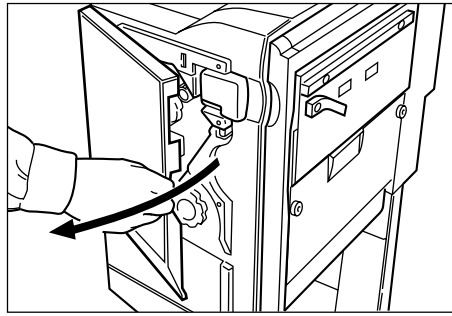

How to replenish saddle stitcher stapler
[Copier]

If a message appears on the copier indicating that staples have run out, follow the procedure below.

[Printer]

When a message of replenishing saddle stitcher stapler *Add staples* is displayed on the operation panel, follow the procedure below.

2. Pull out the stitcher unit.

1. Open the front cover.

Ajout d'agrafes au module d'agrafage

[Copieur]

Lorsqu'un message apparaît sur le copieur ou l'imprimante indiquant que les agrafes sont épuisées, procédez comme suit:

[Imprimante]

Lorsqu'un message *Ajouter Agrafes* s'affiche sur le panneau de commande pour vous inviter à remplir le module d'agrafage, procédez comme suit:

2. Retirez l'unité d'agrafage.

1. Ouvrez le capot avant.

Cómo añadir grapas en el módulo de grapado

[Copiadora]

Si aparece un mensaje en la copiadora o en la impresora que indica que se han acabado las grapas, observe el procedimiento que se expone a continuación.

[Impresora]

Cuando aparece en el tablero de controles un mensaje *Recargar grapas* señalando la necesidad de añadir grapas en el módulo de grapado, observe el procedimiento que se expone a continuación.

2. Retire el dispositivo de grapado.

1. Abra la tapa delantera.

Rückstichhefter auffüllen

[Kopierer]

Wenn auf dem Kopierer oder Drucker eine Meldung erscheint, die darauf aufmerksam macht, daß keine Heftklammern mehr vorhanden sind, gehen Sie wie im folgenden beschrieben vor.

[Drucker]

Wenn auf dem Bedienungsfeld *Ersetze Klammern* angezeigt wird, daß der Rückstichhefter aufgefüllt werden muß, gehen Sie wie im folgenden beschrieben vor.

2. Ziehen Sie die Heftereinheit heraus.

1. Öffnen Sie die vordere Abdeckung.

Rifornimento della pinzatrice cucitrice a basto

[Copiatrice]

Se sulla stampante o sulla copiatrice viene visualizzato un messaggio che indica l'esaurimento delle graffette, usare il procedimento successivo.

[Stampante]

Qualora appaia sul pannello operativo il messaggio *Carica graffette* di rifornire la pinzatrice cucitrice a basto, usare il procedimento successivo.

2. Estrarre l'unità cucitrice.

1. Aprire il pannello anteriore.

ステーブラの針補給

[複写機]

複写機本体の操作部にステーブラの針がなくなったことを知らせる表示が出たときは、次の手順で補給してください。

[プリンタ]

プリンタのメッセージディスプレイにステーブラの針補給表示「ハリ ヲ ホキウ シテクダサイ」が出たときは、次の手順で補給してください。

2. ステッチャユニットを引き出してください。

1. 前カバーを開いてください。

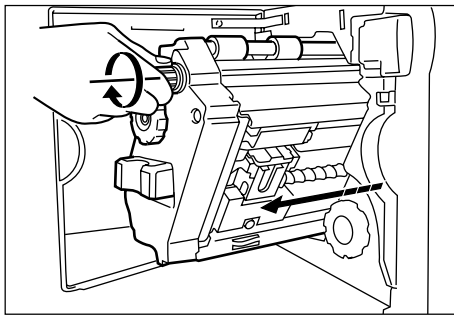

3. Turn the knob clockwise until the staple holder section reaches the front-most position.

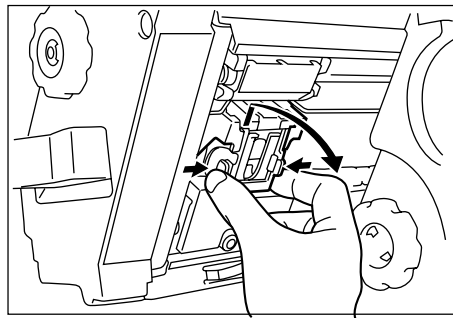

4. Remove the staple holder by lifting slightly and pull out the cartridge while pressing the right and left buttons on the staple holder.

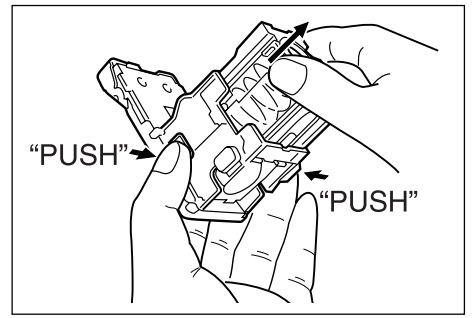

5. Depress the right and left "PUSH" marks to release the staple retainer.

3. Tournez le bouton dans le sens des aiguilles d'une montre jusqu'à ce que le support des agrafes atteigne la position la plus avancée.

4. Retirez le support des agrafes en le soulevant légèrement puis retirez la cartouche tout en appuyant sur les boutons de gauche et de droite du support des agrafes.

5. Appuyez sur les marques "POUSSER" gauche et droite pour dégager le système de retenue des agrafes.

3. Gire el botón hacia la derecha hasta que la sección del soporte de grapas alcance su posición máxima hacia delante.

4. Retire el soporte de grapas levantándolo ligeramente y retire el cartucho mientras pulsa los botones derecho e izquierdo del soporte de grapas.

5. Empuje las marcas "PUSH" derecha e izquierda para liberar el retén del dispositivo grapador.

3. Drehen Sie den Drehschalter im Uhrzeigersinn, bis der Klammernhalter in der vordersten Position steht.

4. Heben Sie den Klammernhalter leicht an, und nehmen Sie ihn ab; ziehen Sie die Kassette heraus, während Sie die rechten und linken Tasten am Klammernhalter drücken.

5. Drücken Sie auf die rechte und linke "PUSH"-Markierungen, um den Klammern-Retainer zu lösen.

3. Ruotare la manopola verso destra fin quando la sezione supporto punti metallici non raggiunge la massima posizione anteriore.

4. Rimuovere il supporto punti metallici; a tal fine, sollevarlo leggermente e estrarre la cartuccia premendo al contempo i pulsanti di destra e di sinistra del supporto punti metallici.

5. Premere all'altezza del segno "PUSH" a destra e a sinistra, onde rilasciare il dispositivo di bloccaggio punti metallici.

3. ノブを右に回し、ステープルホルダ部を手前一杯の位置に移動してください。

4. ステープルホルダ左右のつまみを押しながら上げて、カートリッジを引き出してください。

5. 左右の「PUSH」部を押して、カートリッジ押さえを解除してください。

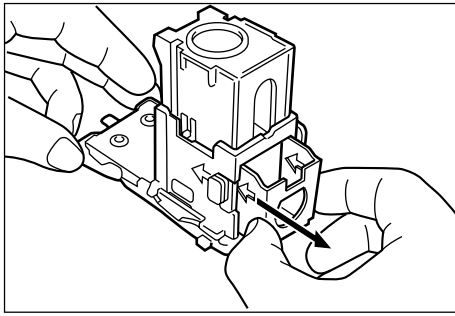

6. Remove the empty staple case from the staple holder.

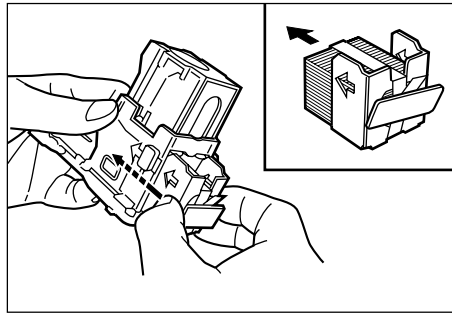

7. Install a new staple case into the staple holder.

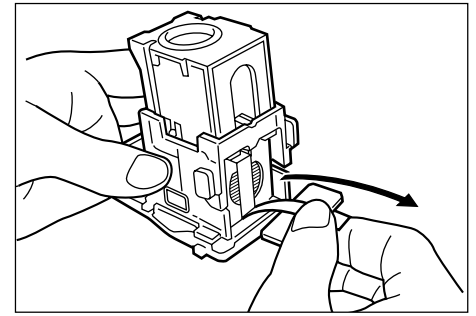

8. Peel the tape securing the staples to the staple case by pulling it.

Note:

Do not try to install staples more than a one staple case. Always use a specified staple case.

6. Retirez la boîte d'agrafes vide de son support.

7. Insérez une nouvelle boîte d'agrafes dans le support des agrafes.

8. Retirez la bande adhésive qui maintient les agrafes dans la boîte d'agrafes.

Remarque:

N'installez pas plusieurs boîtes d'agrafes à la fois. Employez toujours un type de boîtes d'agrafes compatible.

6. Retire el cartucho de grapas vacío del soporte de grapas.

7. Coloque un nuevo cartucho de grapas en el soporte de grapas.

8. Quite la cinta que mantiene las grapas en el cartucho.

Nota:

No intente colocar más grapas de las que entran en un cartucho. Utilice siempre un cartucho de grapas idéntico a lo especificado.

6. Nehmen Sie die leere Heftklammernpackung vom Heftklammernhalter ab.

7. Legen Sie eine neue Klammernpackung in den Klammernhalter.

8. Entfernen Sie den Klebestreifen, der die Klammern in der Klammernpackung sichert.

Hinweis:

Versuchen Sie nicht, mehrere Klammernpackungen zu installieren. Verwenden Sie nur zulässige Klammernpackungen.

6. Rimuovere la cartuccia punti vuota dal supporto punti metallici.

7. Montare una nuova cartuccia nel supporto punti metallici.

8. Rimuovere il nastro che fissa i punti metallici alla cartuccia.

Nota:

Non montare più di una cartuccia punti metallici. Utilizzare sempre una cartuccia punti metallici specificata.

6. 空の針ケースを取り外してください。

7. 新しい針ケースを取り付けてください。

8. 針ケースに巻かれている紙テープを取り除いてください。

参考:

一度にセットできる針ケースは、1個です。針ケースは専用のものを使用してください。

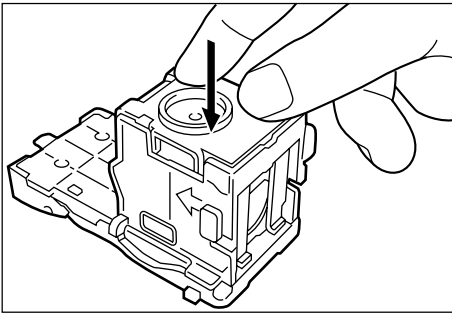

9. Depress the staple retainer until it is locked.

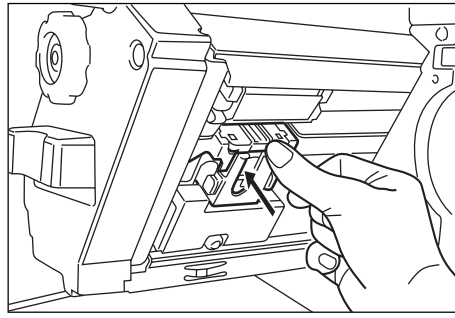

10. Reinstall the staple holder and press it until it is locked.

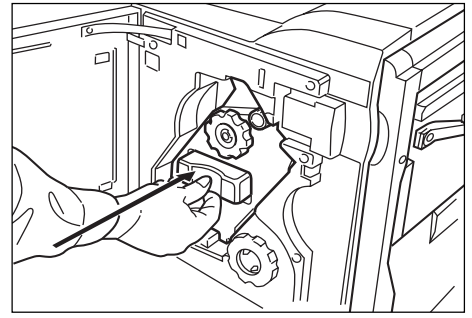

11. Push back the stitcher unit and close the front cover.

Note:

The staples are free fed several times automatically after closing the front cover.

9. Appuyez sur le système de retenue des agrafes jusqu'à ce qu'il se bloque.

10. Réinstallez le support des agrafes et poussez-le jusqu'à ce qu'il se bloque.

11. Repoussez l'unité d'agrafage puis fermez le capot avant.

Remarque:

Lorsque vous fermez le capot avant, l'appareil effectue automatiquement plusieurs agrafages à vide.

9. Empuje el retén de grapas hasta que quede bloqueado.

10. Vuelva a colocar el soporte de grapas y empuje la unidad hasta que quede bloqueada.

11. Empuje hacia atrás el dispositivo de grapado en su sitio y cierre la tapa delantera.

Nota:

Después de cerrar la tapa delantera se alimentan automáticamente varias grapas.

9. Drücken Sie den Klammern-Retainer nieder, bis er einrastet.

10. Setzen Sie den Klammernhalter wieder ein, und drücken Sie ihn nieder, bis er einrastet.

11. Schieben Sie den Rückstichhefter wieder in das Gerät ein, und schließen Sie die vordere Abdeckung.

Hinweis:

Nach dem Schließen der vorderen Abdeckung schiebt das Gerät die Klammern einige Male vor.

9. Premere il dispositivo di bloccaggio punti metallici fino a bloccarlo.

10. Montare il supporto punti metallici e premere fino a bloccarlo.

11. Inserire l'unità cucitrice, quindi chiudere il pannello anteriore.

Nota:

Dopo aver chiuso il pannello anteriore, vengono alimentati punti metallici vari volte, automaticamente.

9. カートリッジ押さえをロックするまで押し下げてください。

10. ステープルホルダを取り付け、ロックするまで押し込んでください。

11. ステッチャユニットを押し戻し、前カバーを閉じてください。

参考:

カバーが閉じられるとステープルユニットは、自動的に数回空打ちをし、針の頭出しを行います。

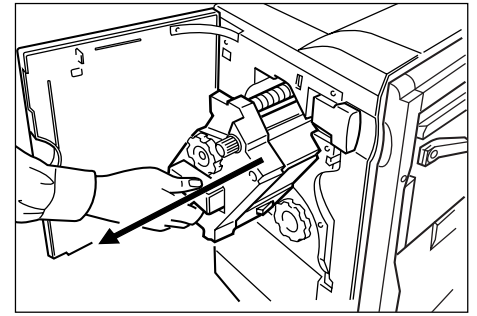
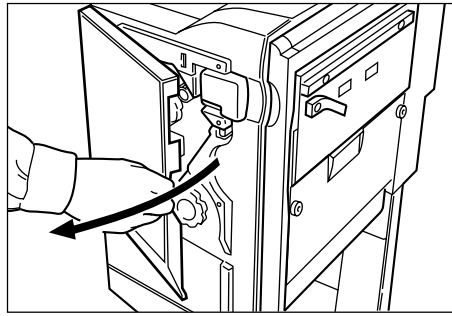

How to handle saddle stitcher stapler jam

The stapler may be jammed when paper jams occur during stapling. Carryout the following procedure if this should happen.

1. Open the front cover.

2. Pull out the stitcher unit.

Retrait d'agrafes coincées dans le module d'agrafage

Des agrafes peuvent se coincer en cas d'incident papier pendant l'agrafage. Le cas échéant, procédez de la façon suivante.

1. Ouvrez le capot avant.

2. Retirez l'unité d'agrafage.

Cómo resolver un problema de atasco de papel en el módulo de grapado

El módulo de grapado podrá atascarse cuando ocurran atascos de papel durante el grapado. Realice el siguiente procedimiento en caso de que ocurra.

1. Abra la tapa delantera.

2. Retire el dispositivo de grapado.

Heftklammernstau im Rückstichhefter beheben

Dieser Hefter kann blocieren, wenn Papiertau beim Heftbetrieb auftritt. In diesem Fall wie folgt verfahren.

1. Öffnen Sie die vordere Abdeckung.

2. Ziehen Sie die Heftereinheit heraus.

Eliminazione dell'inceppamento punti metallici nella pinzatrice cucitrice a basto

La pinzatrice può rimanere inceppata quando si verifica un inceppamento carta durante la pinzatura. Usare il seguente procedimento se si verifica questo problema.

1. Aprire il pannello anteriore.

2. Estrarre l'unità cucitrice.

サドルステッチャ部針詰まり処理

ステーブル時に紙詰まりが起きる場合は、ステーブル針が詰まっていることがあります。その場合は次の手順で処理してください。

1. 前カバーを開いてください。

2. ステッチャユニットを引き出してください。

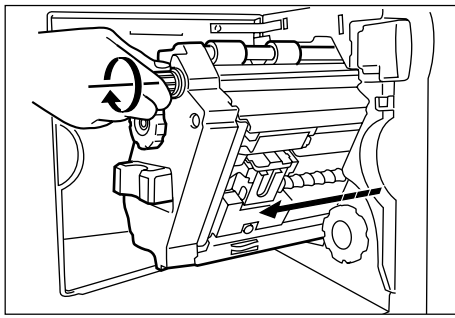

3. Turn the knob clockwise until the staple holder section reaches the front-most position.

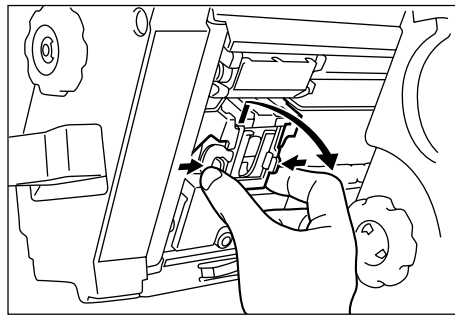

4. Remove the staple holder by lifting slightly and pulling it while pressing the right and left buttons on the staple holder.

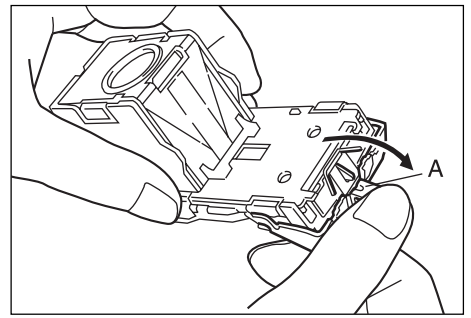

5. Open the plate on the holder by pushing the tab "A".

3. Tournez le bouton dans le sens des aiguilles d'une montre jusqu'à ce que le support des agrafes atteigne la position la plus avancée.

4. Retirez le support des agrafes en le soulevant légèrement puis en le tirant tout en appuyant sur les boutons de gauche et de droite du support.

5. Ouvrez la plaque du support en appuyant sur la languette "A".

3. Gire el botón hacia la derecha hasta que la sección del soporte de grapas alcance su posición máxima hacia delante.

4. Retire el soporte de grapas levantándolo ligeramente y tirando mientras pulsa los botones derecho e izquierdo del soporte de grapas.

5. Abra la placa del soporte empujando sobre la marca "A".

3. Drehen Sie den Drehschalter im Uhrzeigersinn, bis der Klammernhalter in der vordersten Position steht.

4. Nehmen Sie den Klammernhalter ab, indem Sie ihn leicht anheben und ziehen, während Sie die rechte und linke Taste am Klammernhalter drücken.

5. Öffnen Sie die Platte am Halter, indem Sie die Zunge "A" niederdrücken.

3. Ruotare la manopola verso destra fin quando la sezione supporto punti metallici non raggiunge la massima posizione anteriore.

4. Rimuovere il supporto punti metallici: a tal fine, sollevarlo leggermente e estrarlo premendo al contempo i pulsanti di destra e di sinistra del supporto punti metallici.

5. Aprire la piastra del supporto premendo la linguetta "A".

3. ノブを右に回し、ステッチャを手前一杯の位置に移動してください。

4. カートリッジホルダ左右のつまみを押しながら上げて引き出してください。

5. ホルダのフェースプレートのつまみ "A" を押してプレートを上げてください。

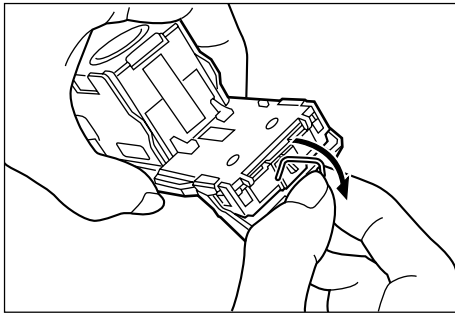

6. Remove the jammed staples.

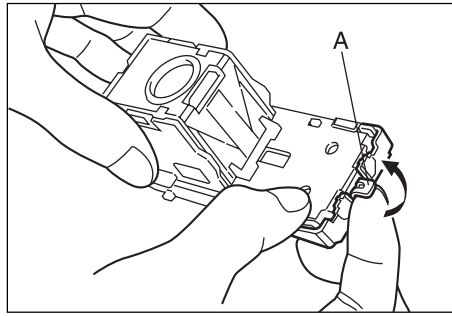

7. Close the protective faceplate by pushing the tab "A".

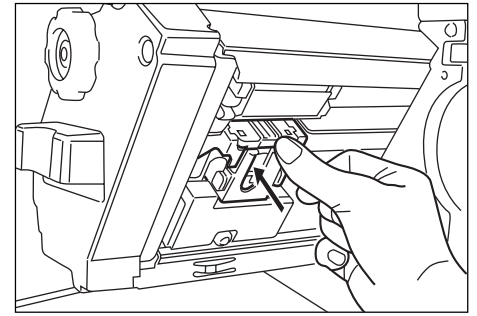

8. Reinstall the staple holder and press it until it is locked.

6. Retirez les agrafes bloquées.

7. Fermez la plaque de protection en appuyant sur la languette "A".

8. Réinstallez le support des agrafes et poussez-le jusqu'à ce qu'il se bloque.

6. Retire las grapas atrapadas.

7. Cierre la placa protectora frontal empujando sobre la marca "A".

8. Vuelva a colocar en su sitio el soporte de grapas y empuje hasta que quede bloqueado.

6. Entfernen Sie die gestauten Klammern.

7. Schließen Sie die Schutzplatte, indem Sie die Zunge "A" niederdrücken.

8. Setzen Sie den Klammernhalter wieder ein, und drücken Sie ihn nieder, bis er einrastet.

6. Rimuovere i punti metallici inceppati.

7. Chiudere la piastra protettiva premendo la linguetta "A".

8. Montare il supporto punti metallici e premerlo fin quando non risulta bloccato.

6. 詰まった針を取り除いてください。

7. つまみ "A" を押してプレートを閉じてください。

8. ステープルホルダを取り付け、ロックするまで押し込んでください。

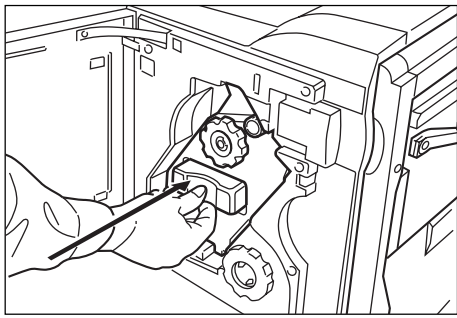

9. Push back the stitcher unit and close the front cover.

Note:

The staples are free fed several times automatically after closing the front cover.

9. Repoussez l'unité d'agrafage puis fermez le capot avant.

Remarque:

Lorsque vous fermez le capot avant, l'appareil effectue automatiquement plusieurs agrafages à vide.

9. Empuje hacia atrás el dispositivo de grapado en su sitio y cierre la tapa delantera.

Nota:

Después de cerrar la tapa delantera se alimentan automáticamente varias grapas.

9. Schieben Sie den Rückstichhefter wieder in das Gerät ein, und schließen Sie die vordere Abdeckung.

Hinweis:

Nach dem Schließen der vorderen Abdeckung schiebt das Gerät die Klammern einige Male vor.

9. Inserire l'unità cucitrice e chiudere il pannello anteriore.

Nota:

Dopo aver chiuso il pannello anteriore, vengono alimentati punti metallici vari volte, automaticamente.

9. ステッチャユニットを押し戻し、前カバーを閉じてください。

参考:

カバーが閉じられるとステープルユニットは、自動的に数回空打ちをし、針の頭出しを行います。

Disposing of Punch waste (Finisher with optional Hole-Punch Unit)

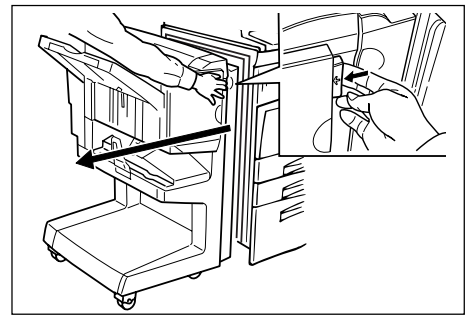

1. Push the lock release button and release the finisher from the machine body as shown.

Mise au rebut des perforations (finisseur avec perforatrice en option)

1. Appuyez sur le bouton de déverrouillage et retirez le finisseur du corps de l'appareil, comme l'indique l'illustration.

Desecho de recortes (Acabador con dispositivo de perforación opcional)

1. Pulse el botón de liberación del cierre y retire el dispositivo acabador del cuerpo de la máquina tal como se muestra.

Entfernen der ausgestanzten Papierschnipsel (bei Finishern mit optionalem Locher)

1. Drücken Sie die Entriegelungstaste, und nehmen Sie den Finisher wie gezeigt vom Grundgerät ab.

Eliminazione dei residui della foratura (finisher con punzonatrice opzionale)

1. Premere il pulsante di rilascio ed estrarre il finisher dal corpo macchina, come da figura.

パンチくずの処理 (オプションのパンチユニット装着時)

1. 図の部分を持ち、ドキュメントフィニッシャを複写機またはプリンタから引き離してください。

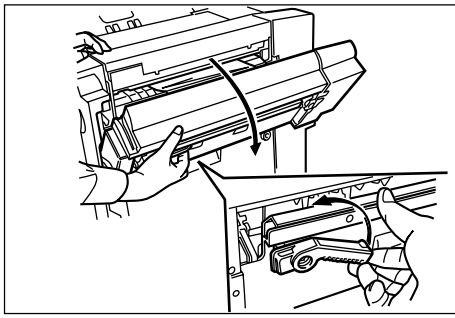

2. When the reverse unit is installed, raise the lever to open the reverse unit.

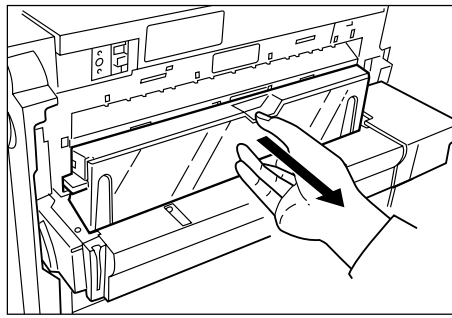

3. Remove the waste punch box.

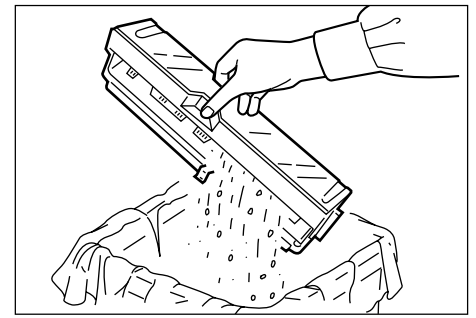

4. Dispose of the punch waste appropriately.

2. Lorsque l'unité recto-verso est installé, soulevez le levier pour l'ouvrir.

3. Retirez du bac de perforations.

4. Éliminez les rebuts de la perforatrice de manière appropriée.

2. Cuando se instala la unidad de inversión, eleve el nivel para abrir la unidad de inversión.

3. Retire el caja de recortes.

4. Deseche los residuos de perforación de manera correcta.

2. Wenn die Wendeeinheit angebracht ist, heben Sie den Hebel zum Öffnen der Wendeeinheit.

3. Entfernen Sie den Schnitzelbox.

4. Leeren Sie die Papierreste aus dem Behälter.

2. Quando l'unità di inversione è installata, sollevare la leva per aprire l'unità di inversione.

3. Rimuovere il vassoio interno.

4. Smaltire il materiale di scarto in modo adeguato.

2. 反転ユニットを装着している場合は、レバーを上げて、反転ユニットを開いてください。

3. パンチくず回収ボックスを取り外してください。

4. パンチくずをごみ箱に捨ててください。

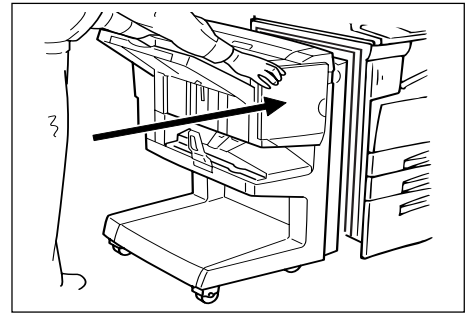
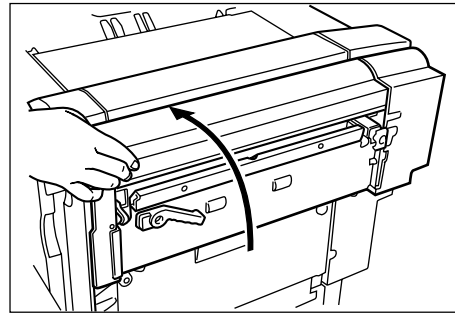
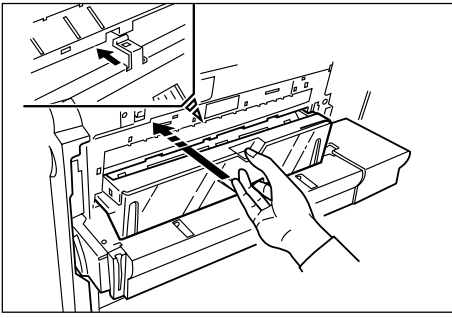

5. Reinstall the waste punch box by aligning its locking tab with the groove in the finisher.
6. When the reverse unit is installed, close it.
7. Attach the finisher to the machine body.

-
5. Réinstallez le bac de perforations en alignant sa languette de verrouillage avec la rainure du finisseur.
 6. Lorsque l'unité recto-verso est installé, fermez le.
 7. Fixez le finisseur au corps de l'appareil.

-
5. Vuelva a colocar el caja de recortes alineando su lengüeta de bloqueo con la ranura que hay en el acabador.
 6. Una vez que la unidad de inversión está instalada, ciérrala.
 7. Fije el acabador en el cuerpo de la máquina.

-
5. Installieren Sie den Schnitzelbox, indem Sie seine Verriegelungszunge an der Nut am Finisher ausrichten.
 6. Wenn die Wendeeinheit angebracht ist, schließen Sie sie.
 7. Montieren Sie den Finisher wieder am Grundgerät.

-
5. Montare il vassoio interno; a tal fine, allineare la linguetta di bloccaggio del contenitore con la scanalatura del finisher.
 6. Quando l'unità di inversione è installata, chiuderla.
 7. Montare il finisher al corpo macchina.

-
5. ドキュメントフィニッシャ本体の溝にロック部を合わせて、パンチくず回収ボックスを取り付けてください。
 6. 反転ユニットを装着している場合は、反転ユニットを閉じてください。
 7. ドキュメントフィニッシャをプリンタまたは複写機に取り付けてください。

Specifications

Finisher section

Item	Description		
Stacking system	One tray: Tray rising and falling system		
Stacking orientation	Face down stacking [copier] Face up stacking [printer]		
Paper sizes to be stacked	cm series: A3, A4, A4R, A5, B4, B5, B5R, Folio inch series: 11 × 17", 8-1/2 × 14", 11 × 8-1/2", 8-1/2 × 11, 8-1/2 × 5-1/2"		
Paper mass	60 to 205 g/m ²		
Number of tray	1		
Mode types	[copier]	Non-sort stacking Sort stacking Staple stacking Punch stacking	[printer] Job offset stacking Staple stacking Stitching Punch stacking
Stacking capacity	Non-stapling	Small sizes (Note 1)	1,000 sheets (Note 2)
		Large sizes (Note 1)	500 sheets
	Staple	Small sizes (Note 1)	30 sets or 1,000 sheets
		Large sizes (Note 1)	30 sets or 500 sheets
Mixed set stacking capacity	Size mixing: 500 sheets		
Number of stapled sheets	Small sizes	50 sheets	With 80 g/m ² paper and two sheets of 128 g/m ² paper (covers) [copier] With 80 g/m ² paper [printer]
	Large sizes	25 sheets	
Staple detection	Provided		
Manual stapling	Not provided		
Acceptable paper sizes for stapling	One location stapling	A3, B4, A4, A4R, B5, 11 × 17", 8-1/2 × 14", 11 × 8-1/2", 8-1/2 × 11", Folio	
	Two-location stapling	A3, B4, A4, B5, 11 × 17", 11 × 8 1/2"	
Paper detection	Provided		
Dimensions (W × H × D)	718 (28-1/4) × 1,000 (39-3/8) × 603 mm (23-3/4")		
Mass	39 kg (86 lb)		
Power supply	Power is supplied from the copier or printer.		

Note 1: The number of sheets in the stacking capacity is calculated based on 80 g/m² paper for reference.

Note 2: The consistency of the number of sheets in the stacking capacity more than 750 sheets is not guaranteed.

Reference

Small sizes are A4, A4R, A5, B5, Folio, 11 × 8-1/2", 8-1/2 × 11" and 8-1/2 × 5-1/2".

Large sizes are A3, B4, 11 × 17", and 8-1/2 × 14".

Saddle stitcher section

Item	Description	
Stacking system	Saddle stitcher section tray, fixed	
Stitching system	Center stapling, folded into two	
Paper sizes	A3, B4, A4R, 11 × 17", and 8-1/2 × 11"	
Number of sheets	Without stitching: 1 sheet With stitching: 2 to 10 sheets	
Paper mass	64 g/m ² to 128 g/m ² [copier] (Note 1) 60 to 80 g/m ² [printer] (Note 1)	
Stacking capacity	6 to 10 sheet sets: 10, 5 sheet or less sets: 20	
Specifications for stapling	Stapling location	Two locations (even distance from the center, fixed distance)
	Staple capacity	5,000 staples
	Staple detection	Provided
	Manual stapling	Not provided
Specifications for foiding	Folding system	Roller pressure folding
	Folding mode	Folded into two
	Folding location	Center of paper

Note 1: Special papers, postcard, and transparency film are not acceptable.

Hole Punch section (Optional)

Item	Description
Type	Serial processing
Paper receiving reference	Center
Paper sizes	A3, A4, B4, B5, 11 × 17", 8-1/2 × 14", and 11 × 8-1/2"
Paper mass	64 to 205 g/m ² [copier] 60 to 200 g/m ² [printer]
Number of holes	The one of the following three patterns is available dependent on destinations: ① 2 holes ② 2 and 3 holes ③ 4 holes
Hole diameter	ø6.5 or ø8.0 mm depend on destinations
Punch waste capacity	[copier] ① 2 holes : 3,000 sheets (64 g/m ²) with waste full sensor ② 2 and 3 holes : 1,500 sheets (75 g/m ²) with waste full sensor ③ 4 holes : 1,500 sheets (80 g/m ²) with waste full sensor [printer] 3,000 sheets (80 g/m ² continuous two hole punching) with waste full sensor

Caractéristiques

Section Finisseur

Élément	Description		
Système d'empilage	Un plateau: système à plateau montant et descendant		
Orientation de l'empilage	Empilage face vers le bas [copieur] Empilage face vers le haut [imprimante]		
Formats de papier pouvant être empilés	Série cm: A3, A4, A4R, A5, B4, B5, B5R, Folio Série pouces: 11 × 17", 8-1/2 × 14", 11 × 8-1/2", 8-1/2 × 11", 8-1/2 × 5-1/2"		
Pile de papier	50 à 205 g/m ²		
Nombre de plateau	1		
Types de modes	[copieur]	Empilage avec décalage Empilage avec agrafage Empilage avec perforation	[imprimante] Mode de décalage Empilage avec agrafage Mode avec agrafage Empilage avec perforation
Capacité d'empilage	Pas d'agrafage	Petits formats (remarque 1)	1.000 feuilles (remarque 2)
		Grands formats (remarque 1)	500 feuilles
	Agrafage	Petits formats (remarque 1)	30 exemplaires ou 1.000 feuilles
		Grands formats (remarque 1)	30 exemplaires ou 500 feuilles
Capacité d'empilage d'exemplaires mixtes	Tailles mixtes: 500 feuilles		
Nombre de feuilles agrafées	Petits formats	50 feuilles	Avec papier de 80 g/m ² et deux feuilles de papier de 128 g/m ² [copieur] Avec papier 80 g/m ² [imprimante]
	Grands formats	25 feuilles	
Détection des agrafes	Fourni		
Agrafage manuel	Non fourni		
Formats de papier convenant pour l'agrafage	Une position d'agrafage	A3, B4, A4, A4R, B5, 11 × 17", 8-1/2 × 14", 11 × 8-1/2", 8-1/2 × 11", Folio	
	Deux positions d'agrafage	A3, B4, A4, B5, 11 × 17", 11 × 8-1/2"	
Détection du papier	Fourni		
Dimensions (L × H × P)	718 (28-1/4) × 1.000 (39-3/8) × 603 mm (23-3/4")		
Masse	39 kg (86 lb)		
Alimentation électrique	L'alimentation est fournie depuis l'imprimante.		

Remarque 1: Le nombre de feuilles indiqué dans la capacité d'agrafage est calculé sur la base d'un papier 80 g/m².

Remarque 2: Il est impossible de garantir un fonctionnement optimal du système en cas d'empilage de plus de 750 feuilles.

Référence

Les petits formats sont A4, A4R, A5, B5, Folio, 11 × 8-1/2", 8-1/2 × 11" et 8-1/2 × 5-1/2".

Les grands formats sont A3, B4, 11 × 17" et 8-1/2 × 14".

Section Agrafeuse

Élément	Description	
Système d'empilage	Bac de la section agrafeuse, fixe	
Système d'agrafage	Agrafage au centre, pliage en deux	
Tailles de papier	A3, B4, A4R, 11 × 17" et 8-1/2 × 11"	
Nombre de feuilles	Sans agrafage: 1 feuille Avec agrafage: de 2 à 10 feuilles	
Pile de papier	64 à 128 g/m ² [copieur] (remarque 1) 60 à 80 g/m ² [imprimante] (remarque 1)	
Capacité d'empilage	Exemplaires de 6 à 10 feuilles: 10, 5 feuilles ou moins d'exemplaires: 20	
Caractéristiques pour l'agrafage	Position d'agrafage	Deux positions (distance égale depuis le centre, distance fixe)
	Capacité d'agrafage	5.000 agrafes
	Détection des agrafes	Fourni
	Agrafage manuel	Non fourni
Caractéristiques pour le pliage	Système de pliage	Pli par rouleau de pression
	Mode de pliage	Pliage en deux
	Position de pliage	Centre du papier

Remarque 1: Les papiers spéciaux, les cartes postales et les films transparents ne sont pas admis.

Section Perforatrice (en option)

Élément	Description
Type	Traitement en série
Référence réception papier	Centre
Tailles de papier	A3, A4, B4, B5, 11 × 17", 8-1/2 × 14" et 11 × 8-1/2"
Pile de papier	64 à 205 g/m ² [copieur] 60 à 200 g/m ² [imprimante]
Nombre de trous	L'un des trois motifs suivants est disponible, en fonction de la destination: ① 2 trous ② 2 et 3 trous ③ 4 trous
Diamètre des trous	ø 6,5 ou ø 8,0 mm selon la destination
Capacité du conteneur des rebuts de la perforatrice	[copieur] ① 2 trous : 3.000 feuilles (64 g/m ²) avec capteur de conteneur de rebut plein ② 2 et 3 trous : 1.500 feuilles (75 g/m ²) avec capteur de conteneur de rebut plein ③ 4 trous : 1.500 feuilles (80 g/m ²) avec capteur de conteneur de rebut plein [imprimante] 10.000 feuilles (perforation continue de deux trous 80 g/m ²) avec capteur de conteneur de rebut plein

Especificaciones

Sección del acabador

Artículo	Descripción		
Sistema de acumulación	Una bandeja: sistema de subida y bajada de la bandeja		
Orientación de la acumulación	Acumulación cara abajo [copiadora] Acumulación cara arriba [impresora]		
Tamaños de papel por acumular	Serie cm: A3, A4, A4R, A5, B4, B5, B5R, Folio Serie pulgada: 11 × 17", 8-1/2 × 14", 11 × 8-1/2", 8-1/2 × 11", 8-1/2 × 5-1/2"		
Peso del papel	60 – 205 g/m ²		
Número de bandeja	1		
Tipos de modos	[copiadora] Acumulación con separación de tareas Acumulación con grapado Acumulación con perforación	[impresora] Mode de separación de tareas Acumulación con grapado Mode con grapado Acumulación con perforación	
Capacidad de acumulación	Sin grapado	Tamaños pequeños (Nota 1)	1.000 hojas (Nota 2)
		Tamaños grandes (Nota 1)	500 feuilles
	Grapado	Tamaños pequeños (Nota 1)	30 juegos o 1.000 hojas
		Tamaños grandes (Nota 1)	30 juegos o 500 hojas
Capacidad de acumulación de juegos combinados	Mezcla de tamaños: 500 hojas		
Número de hojas grapadas	Tamaños pequeños	50 hojas	Con papel y dos hojas de 128 g/m ² [copiadora] Con papel de 80 g/m ² [impresora]
	Tamaños grandes	25 hojas	
Detección de grapas	Suministrado		
Grapado manual	No suministrado		
Tamaños de papel aceptados para grapado	Grapado en una posición	A3, B4, A4, A4R, B5, 11 × 17", 8-1/2 × 14", 11 × 8-1/2", 8-1/2 × 11", Folio	
	Grapado en dos posiciones	A3, B4, A4, B5, 11 × 17", 11 × 8-1/2"	
Detección de papel	Suministrado		
Dimensiones (An × Al × Pr)	718 × 1.000 × 603 mm		
Peso	39 kg		
Alimentación eléctrica	La impresora suministra la alimentación.		

Nota 1: Para determinar la capacidad de acumulación, se calcula el número de hojas tomando como referencia papel de 80 g/m².

Nota 2: No se garantiza la consistencia en la capacidad de más de 750 hojas que se puedan acumular.

Referencia

Los tamaños pequeños son A4, A4R, A5, B5, Folio, 11 × 8-1/2", 8-1/2 × 11" y 8-1/2 × 5-1/2".

Los tamaños grandes son A3, B4, 11 × 17" y 8-1/2 × 14".

Sección del módulo de grapado

Artículo	Descripción	
Sistema de acumulación	Sección del módulo de grapado, fijo	
Sistema de grapado	Grapado central, plegado en dos	
Tamaños de papel	A3, B4, A4R, 11 × 17" y 8-1/2 × 11"	
Número de hojas	Sin grapado: 1 hoja Con grapado: 2-10 hojas	
Peso del papel	64 - 128 g/m ² [copiadora] (Nota 1)	60 - 80 g/m ² [impresora] (Nota 1)
Capacidad de acumulación	6 - a 10-hoja juegos: 10, 5-hoja o menos juegos: 20	
Especificaciones de grapado	Ubicación del grapado	Dos posiciones (distancia idéntica desde el centro, distancia fija)
	Capacidad de grapado	5.000 grapas
	Detección de grapas	Suministrado
	Grapado manual	No suministrado
Especificaciones de plegado	Sistema de plegado	Plegado mediante presión de rodillo
	Modo de plegado	Plegado en dos
	Ubicación de plegado	Centro del papel

Nota 1: No se aceptan los papeles especiales, tarjetas postales y transparencias.

Sección de perforación (Opcional)

Artículo	Descripción	
Tipo	Proceso en serie	
Referencia del papel admitido	Centro	
Tamaños de papel	A3, A4, B4, B5, 11 × 17", 8-1/2 × 14" y 11 × 8-1/2"	
Peso del papel	64 - 205 g/m ² [copiadora]	60 - 200 g/m ² [impresora]
Número de agujeros	Según el destino, está disponible uno de los tres modelos siguientes: ① 2 agujeros ② 2 y 3 agujeros ③ 4 agujeros	
Diámetro del agujero	ø6,5 ó ø8,0 mm, según el destino	
Capacidad para residuos de perforación	[copiadora] ① 2 agujeros : 3.000 hojas (64 g/m ²) con sensor de capacidad de residuos ② 2 y 3 agujeros : 1.500 hojas (75 g/m ²) con sensor de capacidad de residuos ③ 4 agujeros : 1.500 hojas (80 g/m ²) con sensor de capacidad de residuos [impresora] 10.000 hojas (80 g/m ² perforación doble continua) con sensor de capacidad de residuos	

Technische Daten

Finisher

Bauteil	Beschreibung		
Stapelsystem	Ein Fach: System zum Anheben und Absenken des Sortierfachs		
Stapelausrichtung	Stapeln mit bedruckter Seite nach unten [Kopierer] Stapeln mit bedruckter Seite nach oben [Drucker]		
Papierformate, die gestapelt werden können	cm-Serie: A3, A4, A4R, A5, A5R, B4, B5, B5R, Folio Zoll-Serie: 11 × 17", 8-1/2 × 14", 11 × 8-1/2", 8-1/2 × 11", 8-1/2 × 5-1/2"		
Papiergewicht	60 bis 205 g/m ²		
Zahl der Fächer	1		
Betriebsarten	[Kopierer]	Druckauftrag-Versatz-Stapeln Heften und Stapeln Lochen und Stapeln	[Drucker] Druckauftrag-Versatzmodus Heften und Stapeln Heftungsmodus Lochen und Stapeln
Stapelkapazität	Ohne Heftung	Kleinformat (Hinweis 1)	1.000 Blatt (Hinweis 2)
		Großformat (Hinweis 1)	500 Blatt
	Heftung	Kleinformat (Hinweis 1)	30 Sätze oder 1.000 Blatt
		Großformat (Hinweis 1)	30 Sätze oder 500 Blatt
Stapelkapazität bei gemischten Sätzen	Unterschiedliche Formate: 500 Blatt		
Zahl der gehefteten Blätter	Kleinformat	50 Blatt	Mit 80 g/m ² Papier und zwei Blatt 128 g/m ² papier [Kopierer] Mit 80 g/m ² -Papier [Drucker]
	Großformat	25 Blatt	
Klammerserkennung	Mitgeliefert		
Manuelles Heften	Nicht mitgeliefert		
Zulässige Papierformate bei Heften	Heftung an einer Stelle	A3, B4, A4, A4R, B5, 11 × 17", 8-1/2 × 14", 11 × 8-1/2", 8-1/2 × 11", Folio	
	Heftung an zwei Stellen	A3, B4, A4, B5, 11 × 17", 11 × 8-1/2"	
Papiererkennung	Mitgeliefert		
Ausmaße (B × T × D)	718 × 1.000 × 603 mm		
Gewicht	39 kg		
Stromversorgung	Stromversorgung erfolgt vom Drucker.		

Hinweis 1: Die bei der Stapelkapazität genannte Blattzahl gilt für Papier mit 80 g/m².

Hinweis 2: Bei Stapelkapazitäten von mehr als 750 Blatt kann nicht garantiert werden, daß die Zahl der gestapelten Blätter immer identisch sind.

Referenz

Kleinformat sind A4, A4R, A5, B5, Folio, 11 × 8-1/2", 8-1/2 × 11" und 8-1/2 × 5-1/2".

Großformat sind A3, B4, 11 × 17" und 8-1/2 × 14".

Rücksticheinheit

Bauteil	Beschreibung	
Stapelsystem	Ablagefach der Rücksticheinheit, fest	
Rückstichsystem	Mittelheftung, einfach gefalzt	
Papierformate	A3, B4, A4R, 11 × 17" und 8-1/2 × 11"	
Blattzahl	Ohne Rückstichheftung: 1 Blatt Mit Rückstichheftung: 2 bis 10 Blatt	
Papiergewicht	64 bis 128 g/m ² [Kopierer] (Hinweis 1) 60 bis 80 g/m ² [Drucker] (Hinweis 1)	
Stapelkapazität	Sätze mit 6 bis 10 Blatt: 10, Sätze mit 5 Blatt oder weniger: 20	
Spezifikationen für das Heften	Heftposition	Zwei Positionen (gleiche Entfernung von der Mitte, fester Abstand)
	Heftkapazität	5.000 Heftklammern
	Klammerserkennung	Mitgeliefert
	Manuelles Heften	Nicht mitgeliefert
Spezifikationen für das Falzen	Falzsystem	Falzwalzenandruck
	Falzmodus	Einfach gefalzt
	Falzposition	Papiermitte

Hinweis 1: Spezialpapiere, Postcard und Folien können nicht verarbeitet werden.

Lochereinheit (optional)

Bauteil	Beschreibung
Typ	Serielle Verarbeitung
Papierausrichtung	Mitte
Papierformate	A3, A4, B4, B5, 11 × 17", 8-1/2 × 14" und 11 × 8-1/2"
Papiergewicht	64 bis 205 g/m ² [Kopierer] 60 bis 200 g/m ² [Drucker]
Lochzahl	Je nach Ziel ist eines der folgenden drei Muster ist verfügbar: ① 2 Löcher ② 2 und 3 Löcher ③ 4 Löcher
Lochdurchmesser	ø6,5 oder ø8,0 mm, abhängig vom Ziel
Kapazität des Papierrestbehälters	[Kopierer] ① 2 Löcher : 3.000 Blatt (64 g/m ²) mit Füllstandsensor ② 2 und 3 Löcher : 1.500 Blatt (75 g/m ²) mit Füllstandsensor ③ 4 Löcher : 1.500 Blatt (80 g/m ²) mit Füllstandsensor [Drucker] 10.000 Blatt (80 g/m ² fortlaufende Lochung mit zwei Löchern) mit Füllstandsensor

Specifiche

Sezione finisher

Elemento	Descrizione		
Sistema di impilazione	Un vassoio: sistema di sollevamento/abbassamento vassoio		
Orientamento impilazione	Impilazione faccia in giù [copiatrice] Impilazione faccia in su [stampante]		
Formati carta da impilare	Serie cm: A3, A4, A4R, A5, B4, B5, B5R, Lucido Serie in pollici: 11 × 17", 8-1/2 × 14", 11 × 8-1/2", 8-1/2 × 11", 8-1/2 × 5-1/2"		
Volume carta	60 – 205 g/m ²		
Numero di vassoio	1		
Tipi di modo	[copiatrice] Impilatura a spostamento lavori Impilatura con pinzatura Impilatura con punzonatura	[stampante] Modo di spostamento lavori Impilatura con pinzatura Modo di cucitura Impilatura con punzonatura	
Capacità di impilazione	Non-pinzatura	Piccoli formati (nota 1)	1.000 fogli (nota 2)
		Grandi formati (nota 1)	500 fogli
	Pinzatura	Piccoli formati (nota 1)	30 fascicoli o 1,000 fogli
		Grandi formati (nota 1)	30 fascicoli o 500 fogli
Capacità di impilazione impostata mista	Misto di formati: 500 fogli		
Numero di fogli pinzati	Piccoli formati	50 fogli	Con carta da 80 g/m ² e due fogli da 128 g/m ² [copiatrice] Con carta da 80 g/m ² [stampante]
	Grandi formati	25 fogli	
Rilevamento punti metallici	Fornito		
Pinzatura manuale	Non fornito		
Formato carta ammesso per la pinzatura	Pinzatura ad una posizione	A3, B4, A4, A4R, B5, 11 × 17", 8-1/2 × 14", 11 × 8-1/2", 8-1/2 × 11", Lucido	
	Pinzatura a due posizioni	A3, B4, A4, B5, 11 × 17", 11 × 8-1/2"	
Rilevamento carta	Fornita		
Dimensioni (L × H × P)	718 × 1.000 × 603 mm		
Volume	39 kg		
Alimentazione di corrente	L'alimentazione è fornita dalla stampante.		

Nota 1: Il numero di fogli della capacità di impilatura è calcolato in base a carta da 80 g/m², a scopo di riferimento.

Nota 2: La coerenza del numero di fogli della capacità di impilatura superiore ai 750 fogli non è garantita.

Riferimento

I formati piccoli sono: A4, A4R, A5, B5, Lucido, 11 × 8-1/2", 8-1/2 × 11" e 8-1/2 × 5-1/2".

I formati grandi sono: A3, B4, 11 × 17" e 8-1/2 × 14".

Saddle cucitrice a basto

Elemento	Descrizione	
Sistema di impilazione	Vassoio sezione cucitrice a basto, fisso	
Sistema di cucitura	Pinzatura centrale, piegato in due	
Formati carta	A3, B4, A4R, 11 × 17" e 8-1/2 × 11"	
Numero di fogli	Senza cucitura: 1 foglio Con cucitura: 2-10 fogli	
Volume carta	64 - 128 g/m ² [copiatrice] (Nota 1)	60 - 80 g/m ² [stampante] (Nota 1)
Capacità di impilatura	fascicoli da 6 a 10 fogli: fascicoli da 10, 5 fogli o meno: 20	
Specifiche inerenti la pinzatura	Posizione punti metallici	A due posizioni (distanza para dal centro; distanza fissa)
	Capacità punti metallici	5.000 punti metallici
	Rilevamento punti metallici	Fornito
	Pinzatura manuale	Non fornito
Specifiche inerenti la piegatura	Sistema di piegatura	Piegatura a pressione mediante rullo
	Modo di piegatura	Piegato in due
	Posizione piega	Centro della carta

Nota 1: le carte speciali, le cartoline e gli OHP non sono accettabili.

Sezione punzonatura (opzionale)

Elemento	Descrizione
Tipo	Processo seriale
Riferimento ricezione carta	Centro
Formati carta	A3, A4, B4, B5, 11 × 17", 8-1/2 × 14" e 11 × 8-1/2"
Volume carta	64 - 205 g/m ² [copiatrice] 60 - 200 g/m ² [stampante]
Numero di fori	Uno dei tre seguenti modelli è disponibile a seconda delle destinazioni: ① 2 fori ② 2 e 3 fori ③ 4 fori
Diametro foro	∅ 6,5 o ∅ 8,0 mm in funzione della destinazione
Capacità scarto punzonatura	[copiatrice] ① 2 fori : 3.000 fogli (64 g/m ²) con sensore scarto ② 2 e 3 fori : 1.500 fogli (75 g/m ²) con sensore scarto ③ 4 fori : 1.500 fogli (80 g/m ²) con sensore scarto [stampante] 10.000 fogli (da 80 g/m ² , punzonatura di due fori costante) con sensore scarto

仕様

フィニッシャ部

項目	内容		
スタック方式	排紙トレイ：トレイ昇降方式		
積載方式	フェイスダウン積載 [複写機] フェイスアップ積載、フェイスダウン積載 [プリンタ]		
積載用紙サイズ	センチ系：A3、A4、A4R、A5、B4、B5、B5R、Folio インチ系：11×17"、8-1/2×14"、11×8-1/2"、8-1/2×11"、8-1/2×5-1/2"		
用紙質量	60～205 g/m ²		
トレイ数	1		
モードの種類	[複写機]	ソート積載 非ソート積載 ステーブル積載 簡易製本 パンチ積載	[プリンタ] ジョブオフセット積載 ステーブル積載 簡易製本 パンチ積載
積載枚数	ステーブルしない	スモールサイズ(注意 1)	1,000 枚 (注意 2)
		ラージサイズ(注意 1)	500 枚
	ステーブルする	スモールサイズ(注意 1)	30 部 または 1,000 枚
		ラージサイズ(注意 1)	30 部 または 500 枚
混載積載枚数	サイズ混載：500 枚		
とじ枚数	スモールサイズ	50 枚	80 g/m ² 紙相当 (128 g/m ² 紙 (表紙用) 2枚を含む) [複写機] 80 g/m ² 紙相当 [プリンタ]
	ラージサイズ	25 枚	
針無検知	有り		
マニュアルステーブル	無し		
ステーブル可能サイズ	1ヶ所とじ	A3、B4、A4、A4R、B5、11×17"、8-1/2×14"、11×8-1/2"、8-1/2×11"、Folio	
	2ヶ所とじ	A3、B4、A4、B5、11×17"、11×8-1/2"	
用紙検知	有り		
寸法 (幅 × 高さ × 奥行き)	718 × 1,000 × 603 mm		
質量	39 kg		
電源	複写機またはプリンタより供給		

注意 1：制載枚数は 80 g/m² 紙換算時の目安です。

注意 2：制載枚数は 750 枚以上の場合の整合性は保証しておりません。

参考

スモールサイズは A4、A4R、A5、B5、Folio、11×8-1/2"、8-1/2×11"、8-1/2×5-1/2" を表します。

ラージサイズは A3、B4、11×17"、8-1/2×14" を表します。

サドルステッチャ部

項目	内容	
スタック方式	折り束トレイ固定式	
とじ方式	中とじ・二つ折り	
用紙サイズ	A3、B4、A4R、11×17"、8-1/2×11"	
用紙枚数	とじ無し：1枚 とじ有り：2枚～10枚	
用紙質量	64～128 g/m ² (注意1)[複写機] 60～80 g/m ² (注意1)[プリンタ]	
積載部数	6～10枚束：10部 5枚束以下：20部	
ステイプル仕様	とじ位置	2ヶ所(センタ振り分け、間隔固定)
	針容量	5,000本
	針無検知	有り
	マニュアルステーブル	無し
折り仕様	折り方式	ローラ圧接折り
	折りモード	二つ折り
	折り位置	用紙センタ

注意1：特殊紙、はがき、OHPは使用できません。

パンチ部(オプション)

項目	内容
方式	逐次処理方式
用紙受け取り基準	センタ基準
パンチ可能サイズ	A3、A4、B4、B5、11×17"、8-1/2×14"、11×8-1/2"
用紙質量	64～205 g/m ² [複写機] 60～200 g/m ² [プリンタ]
穴数	2穴
穴径	φ 6.5 mm
パンチくず容量	3,000枚 (64 g/m ²) (満杯検知あり) [複写機] 3,000枚 (80 g/m ² , 2穴連続動作時、満杯検知あり) [プリンタ]

Warning

FCC Regulations state that any unauthorized changes or modifications to this equipment not expressly approved by the manufacturer could void the user's authority to operate the equipment.

Note: The equipment has been tested and found to comply with the limits for a Class B digital device, pursuant to Part 15 of the FCC Rules. These limits are designed to provide reasonable protection against harmful interference when the equipment is operated in a commercial environment.

The equipment generates, users, and can radiate radio frequency energy and, if not installed and used in accordance with the instruction manual, may cause harmful interference to radio communications. Operation of the equipment in a residential area is likely to cause harmful interference in which case the user will be required to correct the interference at his own expense.

Information to users:

This equipment has been tested and found to comply with the limits for a Class B digital device, pursuant to Part 15 of FCC Rules. These limits are designed to provide reasonable protection against harmful interference in a residential installation. This equipment generates, uses, and can radiate radio frequency energy and, if not installed and used in accordance with the instructions, may cause harmful interference to radio communications. However, there is no guarantee that interference will not occur in a particular installation. If this equipment does cause harmful interference to radio or television reception, which can be determined by turning the equipment off and on, the user is encouraged to try to correct the interference by one or more of the following measures:

- Reorient or relocate the receiving antenna.
- Increase the separation between the equipment and receiver.
- Connect the equipment into an outlet on a circuit different from that to which the receiver is connected.
- Consult the dealer or an experienced radio/TV technician for help.

Changes or modifications not expressly approved by the manufacturer for compliance could void the user's authority to operate the equipment.

**QUALITY
CERTIFICATE**

この製品はすべての
品質および最終検査
に合格しました。

**QUALITY
CERTIFICATE**

This machine has passed
all quality controls and
final inspection

Kyocera Mita Corporation

2-28, 1-Chome, Tamatsukuri, Chuo-ku
Osaka 540-8585, Japan
Phone: (06) 6764-3555